



MØTEINNKALLING

Utvalg: KOMMUNESTYRE
Møtested: Kantina, Lavangen skole
Møtedato: 13.10.2018 **Tid:** 09:00

Eventuelt forfall meldes til tlf 77 17 66 10.
Varamedlemmer møter etter nærmere avtale.

SAKSLISTE

Saksnr.	Arkivsaksnr.	Arkivkode
	Tittel	
28/18	17/71	033
	REFERATSAKER KOMMUNESTYRET	
29/18	09/561	026
	OPPTAK AV TJELDSUND KOMMUNE I SØR-TROMS REGIONRÅD	
30/18	11/455	G21
	ETABLERING AV ASTAFJORDLEGENE	
31/18	13/334	026
	GODKJENNING AV NY SELSKAPSAVTALE FOR HÅLOGALAND RESSURSSELSKAP IKS	
32/18	15/311	614
	SALG AV LAGER - ORNESET EIENDOMSSELSKAP AS	

Tennevoll, 05.09.18

Bernhardt Halvorsen
ordfører



REFERATSAKER KOMMUNESTYRET

Saksbehandler: Evy Hansen
Arkivsaksnr.: 17/71

Arkiv: 033

Saksnr.: Utvalg
28/18 Kommunestyre

Møtedato
13.10.2018

Sakens dokumenter:

12/31-15 845/18	15.03.2018	OPPV//ET0	003	Sametinget MIDLERTIDIG SAMARBEIDSAVTALE- TOSPRÅKLIGHETSMIDLER 2018
14/293-5 1896/18	15.06.2018	ORDF//BKH	U63	LIF MELDING OM DELEGERT VEDTAK - SØKNAD OM SKJENKEBEVILLING LAVANGEN IDRETTSFORENING
14/293-6 1958/18	21.06.2018	ORDF//BKH	U63	Lavangen IF v/Ole Johnny Røstvold MELDING OM DELEGERT VEDTAK - SØKNAD OM SKJENKEBEVILLING LAVANGEN IDRETTSFORENING
17/56-17 1970/18	21.06.2018	SEN//EHA	U01	Bardu kommune NÆRINGSVENNLIG REGION - VIDEREFØRING
09/561-106 2105/18	28.06.2018	ORDF//BKH	026	Sør-Troms regionråd REFERAT FRA REGIONRÅDSMØTE I SKÅNLAND 19. JUNI
17/268-28 2174/18	12.07.2018	SEN//IHA	056	Finnut Consult v/Nikolaj Christiansen ANTAGELSE AV ANBUD SKYBASERT SAK/ARKIVSYSTEM
10/644-118 2177/18	12.07.2018	TEKN//OEC	614 A10	Teknisk sjef MELDING OM POLITISK VEDTAK - LAUVMAKKEN BARNEHAGE - BEHOV FOR BYNGINGSMESSIGE ENDRINGER

17/268-29 2175/18	12.07.2018	SEN//IHA 056	
		Oppvekstsjef	
		MELDING OM POLITISK VEDTAK - SØKNAD OM TILLEGGSSBEVILGNING - IKT-UTSTYR LAVANGEN SKOLE	
08/560-100 2179/18	13.07.2018	SEN//IHA Q03	
		ALR	
		SLUTTOPPGJØR - BRØYTESAK	
17/56-18 2221/18	20.07.2018	SEN//EHA U01	
		Salangen kommune	
		MELDING OM VEDTAK: NÆRINGSVENNLIG REGION	
08/605-7 2281/18	23.07.2018	ORDF//BKH	241
		KomRev Nord	
		REVISJONSBERETNING JOHNSENS LEGAT FOR SKOLEUNGDOM	
09/806-7 2274/18	26.07.2018	ORDF//BKH	M60
		HRS v/ Vigdis Pettersen	
		SIGNERT PROTOKOLL REPRESENTANTSKAPSMØTE HRS NR 1- 2018	

Sakens fakta:

Rådmannens vurderinger:

05.09.2018

Erling Hanssen
rådmann

Evy Hansen
førstesekretær

Rådmannens innstilling:

Ingen merknader til referatsakene. Referatsakene tas til orientering.

Loabága suohkan - Lavangen kommune
Postboks 83
Nessveien 7
9358 TENNEVOLL

12/31/18	KOMMUNE
09/767-97	845
15 MARS 2018	
233	003
EIO	
LJH	

ÁSSEMEANNUDEADDJI / SAKSBEHANDLER
Anne Marit Triumf, +47 78 48 42 11
anne.marit.triumf@samediggi.no

MIN ČUJ.VÁR REF.
18/1383 - 8
Áimmá go válddát oktavuoda/Oppgje ved henvendelse

DIN ČUJ.DERES REF.

BEAVIDATO
12.03.2018

Gaskaboddosaš ovttasbargošiehtadus guovttegielatvuodadoarjaga geavaheamis / Midlertidig samarbeidsavtale om bruken av tospråklighetmidlene

Sámediggi čujuha min reivi bealváduvvon 15.01.18 ja ovttasbargošiehtadussii guovttegielatvuodadoarjaga geavaheamis maid din suohkan ja Sámediggi leat vuolláičállán 22.02.18.

Sámediggi lea dál čállán evttohusa ođđa gaskaboddosaš ovttasbargošiehtadussii. Dat čuovvu mielddusin. Šiehtadusárvalussii leat adnán vuodđun ovdđit šiehtadusa ja suohkana goibma jagi doalbmapiána. Mii bivdit suohkana buktit kommentáraid ja/dahje lasáhusaid jus ođnet dese dárbbu. Áigemeari lea 13.04.18. Jus eai guia suohkanis maldege dien áigemearái, de eaktudit ahte šiehtadus dohkkehuvvo.

Jus suohkan hállida doallat čeahkkima Sámedikkiin šiehtadusa birra, de leat mii gearggus čeahkkinnastit. Váldet beare oktavuoda.

Plána lea vuolláičállit šiehtadusa suohkankonferánssas mii lea miessemánu 24. ja 25. bealvi 2018.

Sametinget viser til vårt brev av 15.01.18 og samarbeidsavtalen om bruken av tospråklighetmidlene som deres kommune og Sametinget har underskrevet 22.02.18.

Sametinget har nå skrevet forslag til ny midlertidig samarbeidsavtale. Denne følger vedlagt. Avtaleforslaget er skrevet med bakgrunn i den forrige avtalen og kommunens tre årige aktivitetsplan. Vi ber om at kommunen sender inn kommentarer og/eller tilføyelser dersom kommunen ser behovet for det. Tidsfristen er 13.04.18. Dersom vi ikke hører noe fra kommunen innen tidsfristen, anser vi avtalen som godkjent.

Dersom kommunen vil ha et møte med Sametinget angående avtalen, så er vi åpne for det. Det er bare å ta kontakt.

Det planlegges at avtalen blir underskrevet på kommunekonferansen som er 24. og 25. mai 2018.

Dearvuodaiguin/Med hilsen

Per-Johannes Marainen
fágajodiheddji/fagleder - giella/språk

Anne Marit Triumf
seniorráðdeaddi/Seniorrådgiver

*Dát reive isa elektronislađđat dohkkehuvvon ja sáđđejurvo vuotáikálaga haga./
Dette dokumentet er elektronisk godkjent og sendes uten signatur.*

Hovedmottaker:
Loabága suohkan - Lavangen Postboks 83 9368 TENNEVOLL
kommune

Mleiddus/Vedlegg
Gaskaboddosaš šiehtadus Loabága suohkan

GASKABODDOSAŠ OVTTASBARGOŠIEHTADUS gaskal Loabága suohkan ja Sámedikki guovttegielalašvuodadoarjaga geavaheamis 2018 rájes

1. artihkal: Šiehtadusa ulbmil

Šiehtadusa ulbmil lea láhčit dilálašvuodaid bistevaš ovttasbargui gaskal *Sámedikki* ja *Loabága suohkana* Sámelága giellanjuolggadusaid hálddašeamis. Loabága suohkan galgá láhčit dilálašvuodaid nu, ahte sápmelaččat besset geavahit, sealluhit ja ovddidit gielaset Loabága suohkanis, ja buohkain lea vuoigatvuohta báivaluvvot sámegillii go váldet oktavuoda almmolaš ásahusaiguin.

Ovttasbargošiehtadusa vuodđun leat Sámelága giellanjuolggadusat, mat sihkarastet ahte Loabága suohkana ássiin lea vuoigatvuohta geavahit ja ovddidit sámegiela Loabága suohkanis. Šiehtadus ii gáržžit dan ovddasvástádusa, mii gielddas/fylkkagielddas lea Sámelága giellanjuolggadusaid mielde, ja Sámelága juolggadusat mannet dán šiehtadusa ovddabeallai. Dát šiehtadus ii galgga hehttet dakkár ovttasbarggu, mii ii leat namuhuvvon dán šiehtadusas.

2. artihkal: Ovttasbarggu hápmi

Ovttasbargošiehtadusa duogáš lea Sámedikki mearrádus áššis 011/11 *Odda meroštallannjuolggadusat guovttegielalašvuodadoarjagiid juolludeapmái*. Čujuhit dasa lassin áššái SD 008/16 *Sámediggadieđáhus alit oahpu ja dutkama birra*. Sámediggi ávžžuha gielddaid dahkat giellaplánaid gieldda sámegielbarggu hárrái mii lea seamma dásis go eará gielddaplánat.

3. artihkal: Guovttegielalašvuoda meroštallannjuolggadusat

Vuodđooassi lea 40 % ollislaš guovttegielalašvuodarámmas gielddaide ja dat juogaduvvo ovttá mađe hálddašangielddaid gaskkas. Báivalanoassi lea 35 % ollislaš guovttegielalašvuodarámmas gielddaide ja juogaduvvo hálddašangielddaide dáid mihttoovttadagaid vuodul: Galle vuodđoskuvllaoahppis lea sámegiella vuosttašgiellan (deattuhuvvo 44 proseanttain), galle vuodđoskuvllaoahppis lea sámegiella nubbingiellan (deattuhuvvo 25 proseanttain) ja galls gielddas leat čálihuovvan Sámedikki jicnastuslohkui (deattuhuvvo 31 proseanttain). Ovddidanoassi lea 25 % ollislaš guovttegielalašvuodarámmas gielddaide. Ovddidanoassi muddejuvvo 3-jagi doaimmaplánaid ja ovttaskas gieldda ja Sámedikki gaskasaš ovttasbargošiehtadusa vuodul.

4. artihkal: Vuodđo- ja báivalanoassi

Čuokkis 1: Gulahallan ja diehtujuohkin.

Sámelága giellanjuolggadusaid § 3-2 mielde galget dieđáhusat, almmuhusat leat dáro- ja sámegillii.

- Loabága suohkanis galget leat neahttasiiddut sihke sámegillii ja dárogillii. Skovit neahttasiiddus galget maiddá leat sámegillii.
- Loabága suohkanis galgá leat guovttegielat vuostáiváldin ja telefonguovddáš.
- Dokumeanttat nugo plánadokumeanttat ja strategiiat, jahkedieđáhusat j.e. galget leat sámegillii.
- Virgealmmuhusat ja dieđáhusat galget almmuhuvvot sámegillii. Dihto oassi preassadieđáhusain galgá sáddejuvvo sámegillii.
- Dieđut gieldda doaimmaid birra galget leat maiddá sámegillii.

Čuokkis 2: Profileren ja čalmmustahttin.

Sámelága § 1-5 mielde sámegiella ja dárogilla leat ovttaárvosaš gielat, ja dat galget leat dássálagaid 3. Kapibttala mearrádusaid mielde. Dát galgá čalmmustahttit nu guhkás go vejolaš gieldda buot doaimmain..

- Suohkana buot viesut ja kantuvrrat galget galbejuvvo sámegillii.

- Gielda galgá láhčit dili nu ahte sámegiela lea vejolaš geavahit gieldda álbmotválljen orgánaid čeahkkimiin.
- Gielda galgá láhčit dili nu, ahte sámegiel báikenamat, čujuhusat jna. registrerejuvvojit riehta gieldda arkiiva/vuorká- ja poastavuogádahkii, ja doaimmaide.
- Sámegiella galgá čalmmustahttot vuordinlanjas, oktasaš/almnmolaš lanjain, čeahkkinlanjain ja vuostáiváldimis.

Čuokkis 3: Gelbbolašvuodáovdnáhttin sámegiela Loabága suohkanis.

Loabága suohkan lea Sámelága giellanjuolggadusaid § 3-7 mielde geatnogabttion láhčit bargiide permišuvnna báikkáin, vai sii sáhttet háhkat akkseaset sámegielmáhttu.

- Loabága suohkanis galget leat bargit geat hákddašit sámegiela (sihke njálmmálaččat ja čálalaččat), geaid ovddasvástádussan lea sámegillii ja sámekultuvrii guoaki doaimmaid koordineren siskkáldasat organisašuvnna.
- Loabága suohkana bargiide galgá fállot vejolašvuotta čađahit sámegielkurssaid ja gelbbolašvuodálokten sámegiela.
- Máhttu sámegiela, kultuvrras ja servodateallimis galgá deattuhuvvot lassemáhttu virgealmmuhusaid oktavuodas dalle go ohccit muđuid leat dássálagaid.
- Loabága suohkan galgá movttiidahttit rávis olbmuid geavahit sámegiela buot oktavuodáin suohkana hálddašeamis ja servodagas muđui.

Čuokkis 4: Ovttaakas olbmuid girkobálvalusat.

Sámelága giellanjuolggadusaid § 3-6 mielde juohkebahttas lea vuoigatvuotta sámegillii oaržžut oktavaslaš girkobálvalusaid Norgga girku searvogottiin.

Čuokkis 5: Viiddiduvvon riekti geavahit sámegiela dearvvašvuodá- ja sosiálasuorggis. Sámelága giellanjuolggadusaid § 3-5 mielde.

Sihkkarastit erenoamážit vuorrasiid ja muđui álbmoga vuoigatvuodáid geavahit sámegiela almmolaš ášahusain, ja láhčit dili vai sii lunddolaččat besset geavahit eatnigielaset gulahaladettiin almmolašvuodáin.

- Loabága suohkan galgá implementeret sámi dearvvašvuodaplána.

5. artihkal: Ovddidanoassi

Ulmmilolahusa eavttut:

- Suohkan lágida sámegiela ovdánahttin doaimmaid mánáide ja nuoraide juogo mánáidgárddis/skuvllas dahje/ja astoáiggis.
- Suohkan lágida sámegiel doaimmaid suohkana álbmogii.

Ovddidanoassi geavahuvvo dakkár doaimmaide, mat nannejit ja ovddidit sámegiela Loabága suohkanis. Kulturbealli lea völdon fárrui danne go kultuvra lea oassi giellaoahpahusas. Ovddidanoassi váldomihttu lea nannet ja ovddidit sámegiela, sámi kultuvrra ja identitehta Loabága suohkanis.

Loabága suohkan vuoruha čuovvovaš strategiijaid (čujuhít Samisk språkplan for Lavangen kommune 2017-2020) šiehtadusáigodagas:

- Suohkan galgá láhčit dili vai sáhtta ášahit sietra bajásšaddanguovddáža Loabágis, mas mánáidgárdi, skuvla ja AÁD leat čohkkejuvvon ovttá sadjái.

- Loabága suohkan galgá doarjut Ástávuona giellagoađie ja geavahit báikkálaš resursaolbmuid giellanannenbarggus.
- Loabága suohkanis galgá leat giella- ja kulturbaserejuvvon gaskkusteapmi suohkana bargiide, suohkana ássiide ja mánáide ja nuoraide.
- Movttiidahtit vánhemiid välljet sámegiela 1. giellan mánáidasaset, ja juohkit dieđuid guovttegielalaš bajásšaddama birra, ja maiddá nannet oahpahušfálaldaga 1.- ja 2. giela ohppiide vuoddoskuvllas.
- Loabága suohkana mihttu lea fállat sámegielloahpahusa buot ohppiide Loabága skuvllas.
- Loabága suohkanis galgá leat fálaldat sámi astoáigedoaimmas (AÁD/SFO)
- Loabága suohkanis galgá leat rekruterendoaimma háhkat canet sámegielat pedagogaid mánáidgárddiide ja skuvllaide, kulturskuvlii ja giellaguovddáži, ja maiddá háhkat sámegielat dearvvašvuodabargiid.
- Loabága suohkan galgá nannet posiitiivvalaš guottuid sámevuhtii. Suohkan sáhtttá addit doarjaga čalmmustahtit sámegiela suohkanis.
- Ovddidit konkrehta bistevaš doaimmaid sámi geavaheddjiide main kultuvra, eallinkvalitehta ja loaktin leat guovddážiis.

Bajábeal namuhuvvon strategiijat galget konkretiserejuvvot 3-jagi doaimmaplánain, mii galgá heivehuvvot dán ovttasbargošiehtadussii.

6. artihkal: Čuovvoleapmi ja raportereren

Loabága suohkan lea geatnegahtton čilget Sámediggái dárkileappot doaimmabijuid birra mat gullet dán šiehtadussii 3-jagi doaimmaplánain ja jahkásaš raporttain ja rehketoaluin gustovaš njuolggadusaid mielde. Šiehtadusa oassebealit galget doallat oktavuoda ja guorahallat dán šiehtadusa čuovvoleami ja stáhtusa.

7. artihkal: Gustovašvuotta ja rievdadeapmi

Ovddit šiehtadus gustui 2012 rájes 2015 rádjái. Gaskaboddosaš šiehtadus gusto dassáži go ođđa suohkankategoriijat ja ruhtadanmodealla lea sajis. Čujuhit áššái SD 052/17 *Suohkankategoriijat – Sámi giellaguovllat* gos suohkankategoriijat mearriduvvoje.

Dát šiehtadus dahkkojuvvui sámediggeráđi mearrádusain áššis _____ ja Loabága suohkanis áššis _____ Bajásšaddan – ja kulturlávdegoddi. Dán ovttasbargošiehtadusa gaskal Loabága suohkana ja Sámedikki, sáhttet dušše áššeosálaččat rievdadit.

MIDLERTIDIG SAMARBEIDSAVTALE mellom Lavangen kommune og Sametinget om bruken av tospråklighetsmidlene fra 2018

Artikkel 1: Mål for avtalen

Formålet med denne avtalen er å legge forholdene til rette for et varig fast samarbeid mellom Sametinget og Lavangen kommune i forvaltning av samelovens språkregler. Lavangen kommune skal legge forholdene til rette for at samene skal kunne bevare og utvikle sitt språk i Lavangen kommune, og alle har rett til å bli betjent på samisk når de henvender seg til offentlige etater. Grunnlaget for denne samarbeidsavtalen er Samelovens språkregler som skal sikre innbyggerne grunnleggende rettigheter vedrørende bruk og utvikling av samisk språk i Lavangen kommune. Denne avtalen setter ingen begrensinger i ansvaret etter Samelovens språkregler og reglene i Sameloven går foran denne avtalen. Avtalen skal heller ikke være til hinder for samarbeid som ikke er nevnt i denne avtalen.

Artikkel 2: Samarbeidets karakter

Bakgrunnen til denne samarbeidsavtalen er Sametingets vedtak i sak 011/11 Nye tildelingskriterier for tildeling av tospråklighetsmidlene. Viser i tillegg til sak SD 046/16 Forvaltningsområdet for samisk språk – samarbeidsavtaler og tospråklighetstilskudd. Sametinget oppfordrer kommunene til å utarbeide språkplaner for samisk språkarbeid på lik linje med andre kommunale planer.

Artikkel 3: Beregningsregler for tospråklighetstilskuddet

Basistilskuddet utgjør på 40 % av den totale tospråklighetsrammen til kommunene og fordeles likt mellom forvaltningskommunene. Betjeningsdelen utgjør av 35 % av den totale tospråklighetsrammen til kommunene og fordeles til forvaltningskommunene basert på følgende måleenheter: Antall elever med samisk som førstespråk i grunnskolen (vektlegges 44 %), antall elever med samisk som andrespråk i grunnskolen (vektlegges 25 %) og antall innmeldte i Sametingets valgmannantall i kommunen (vektlegges 31 %). Utviklingsdelen utgjør 25 % av den totale tospråklighetsrammen til kommunene. Utviklingsdelen reguleres i henhold til aktivitetene i den 3-årige aktivitetsplanen og i henhold til samarbeidsavtalen mellom den enkelte kommune og Sametinget

Artikkel 4: Basis- og betjeningsdelen

Punkt 1: Kommunikasjon og informasjon.

I følge Samelovens språkregler § 3-2, skal informasjon og annonseringer være på norsk og samisk.

- Lavangen kommune skal ha internettsider på både samisk og norsk. Skjema på nettsiden skal også være på samisk.
- Lavangen kommune skal ha tospråklig kundemottak og sentralbord.
- Dokumenter som plandokumenter og strategier, årsmelding, etc. skal også være på samisk.
- Stillingsannonser og kunngjøringer skal annonseres på samisk. Et utvalg av pressemeldingene skal også sendes ut på samisk.
- Informasjon fra de kommunale virksomhetene skal gjøres tilgjengelig på samisk for publikum.

Punkt 2: Profilering og synliggjøring.

Samelovens § 1-5 slår fast at samisk og norsk er likeverdige språk, og at de skal være likestilte etter bestemmelsene i samelovens kapittel 3. Dette skal så langt det er mulig synliggjøres i alle kommunale virksomheter.

- Det skal skiltes på samisk i alle kommunale bygg og kontor.
- Det skal legges til rette for at samisk kan brukes på møtene i de folkevalgte organene i kommunen.

- Det skal legges til rette for at samiske navn, stedsnavn, adresser osv. registreres korrekt i kommunens arkiv- og postsystem, og i virksomhetene.
- Samisk skal synliggjøres på venterom, fellesarealer, møterom og i resepsjonene i de kommunale virksomheter.

Punkt 3: Kompetanseutvikling i samisk språk i Lavangen kommune.

Lavangen kommune er etter Samelovens språkregler § 3-7 forpliktet til å legge forholdene til rette slik at ansatte får permisjon med lønn for å lære samisk.

- Lavangen kommune skal ha ansatte med samisk språkkompetanse (muntlig og skriftlig) som har ansvaret for koordinering av samisk språk- og kulturtiltak internt i organisasjonen.
- Ansatte i Lavangen kommune skal få tilbud om samisk språkkurs og kompetansehevende utdanning i samisk.
- Kunnskaper i samisk språk, kultur og samfunnsliv skal vektlegges som en tilleggs kvalifikasjon ved utlysning av ledige stillinger når kandidatene ellers står likt.
- Lavangen kommune skal motivere voksne til å bruke samisk språk i alle sammenhenger i den kommunale forvaltning og samfunnet ellers.

Punkt 4: Individuelle kirkelige tjenester.

Etter Samelovens språkregler § 3-6 har enhver rett til individuelle kirkelige tjenester på samisk i Den norske kirkes menigheter i forvaltningsområdet.

Punkt 5: Utvidet rett til bruk av samisk i helse- og sosialsektoren. Etter Samelovens språkregler §3-5.

Sikre de eldres rettigheter spesielt og den øvrige befolkningen generelt til å bruke samisk i offentlige institusjoner og legge til rette for at de kan bruke sitt morsmål på en naturlig måte i kontakt med det offentlige.

- Lavangen kommune skal implementere samisk helseplan

Artikkel 5: Utviklingsdel

Kriterier for måloppnåelse:

- Kommunen arrangerer språkutviklingsaktiviteter til barn og unge i barnehage/skoler og/eller som et fritidstilbud.
- Kommunen arrangerer samiske språklige tiltak til kommunens befolkning.

Utviklingsdelen skal brukes til tiltak som vil styrke og utvikle samisk språk i Lavangen kommune. Kulturelementet er tatt med fordi kulturen inngår som del av språklæring. Hovedmål med utviklingsdelen er å styrke og videreutvikle samisk språk, kultur og identitet i Lavangen kommune

Lavangen kommune vil prioritere følgende strategier (viser til Samisk språkplan for Lavangen kommune 2017-2020) i avtaleperioden:

- Det skal legges til rette for å få etablert et eget samisk oppvekstsenter i Lavangen, med barnehage, skole og SFO samlet under ett.
- Lavangen kommune skal støtte opp om Ástávuona giellagoahhtie og også ta bruk av lokale ressurspersoner i språkstyrkingsarbeidet.
- Lavangen kommune skal ha språk og kulturbasert formidling til kommunens ansatte, kommunens innbyggere og barn og unge.

- Lavangen kommune skal motivere foreldre til å velge samisk som førstespråk og informere om tospråklig oppvekst, samt å styrke undervisningstilbudet til første og andrespråkelevne i grunnskolen.
- Lavangen kommune skal ha som mål å tilby samisk som språk til alle elever på Lavangen skole.
- Lavangen kommune skal gi tilbud om samisk skolefritidsordning.
- Lavangen kommune skal ha et rekrutteringstiltak for å skaffe flere samiskspråklige pedagoger i barnehage, skole, kulturskole og sprogssenter, samt samisktalende helsepersonell
- Lavangen kommune skal skape positive holdninger til det samiske. Kommunen kan gi tilskudd til å synliggjøre samisk språk i kommunen.
- Utvikle konkrete tiltak for permanent tilrettelegging av helse og omsorgstjenesten til samiske brukere med fokus på kultur livskvalitet og trivsel.

Ovenfor nevnte strategier skal konkretiseres i 3 årig aktivitetsplan som skal knyttes opp mot denne samarbeidsavtalen.

Artikkel 6: Oppfølging og rapportering

Lavangen kommune er forpliktet til å utarbeide en 3 årig aktivitetsplan, årlig rapport og regnskap til Sametinget i forhold til målene som er satt i denne samarbeidsavtalen, i henhold til gjeldende regelverk. Partene skal ha kontinuerlig kontakt og gjennomgå avtalens oppfølging og status.

Artikkel 7: Gyldighet og endring

Samarbeidsavtalen fra forrige periode var gjeldende var fra 2012 til 2015. Denne midlertidige avtalen er gjeldende fram til nye kommunekategorier og kostnadsnøkkel er på plass. Vi viser til sak SD 052/17 *Kommunkategorier – Samisk språkområde* der kommunekategoriene ble vedtatt.

Denne avtalen ble inngått ved vedtak i sametingsrådet i sak _____ og i Lavangen kommune i sak _____ Oppvekst- og kulturutvalg. Endring av samarbeidsavtalen mellom Lavangen kommune og Sametinget¹ kan bare foretas av partene.

Følgende lover, retningslinjer og dokumenter danner grunnlaget for denne samarbeidsavtalen:

Samelovens språkregler

Sametingets vedtak i sak 011/11 *Nye tildelingskriterier for tildeling av tospråkligbetsmidlene.*

Sametingets budsjett

Sametingets vedtak i sak SD 052/17 *Kommunkategorier – Samisk språkområde* der kommunekategoriene



MELDING OM DELEGERT VEDTAK
LAVANGEN IDRETTSFORENING - SKJENKEBEVILLING FJORDROCKEN 2018

Saken er behandlet delegert med saksnr 2/18, fra Kommunestyre.

Vedtaket er fattet i henhold til gitt delegasjonsfullmakt.

1. Det vises til søknad fra Lavangen IF v/Ole Johnny Røstvold, datert 9.6.18.
2. Lavangen IF gis bevilling for skjenking av alkohol med høyst 4,7 volumprosent alkohol i forbindelse med arrangementet Fjordrocken 2018 på Nesset i Lavangen, (småbåthavna) lørdag den 23. juni 2018.
3. a) Bevillingen gjelder fra skjenkested, jf. avmerkning på vedlagte kartskisse.
b) Bevillingene gjelder i tidsrommet kl 2100- kl 0130.
4. Som styrer for bevillingen godkjennes Ole Johnny Røstvold, og som stedfortreder godkjennes Lise Berg Vimme.

Vedtaket er fattet i henhold til gitt delegasjonsfullmakt.

Med hilsen

Bernhardt Halvorsen
ordfører

Kopi:
Politiet
NAV Lavangen



**LAVANGEN KOMMUNE
LOABÁGA SUOHKAN**

Dato: 21.06.2018

Vår ref.: 14/293-1958/18

Deres ref.:

Arkivkode: U63

Saksbeh.: Bernhardt Halvorsen, tlf.:

Telefax:

E-post: bernhardt.halvorsen@lavangen.kommune.no

Lavangen Idrettsforening v/Ole Johnny Røstvold

9358 TENNEVOLL

**MELDING OM DELEGERT VEDTAK - SØKNAD OM SKJENKEBEVILLING (NY)
LAVANGEN IDRETTSFORENING**

Saken er behandlet delegert med saksnr 3/18, fra Kommunestyre.

1. Det vises til delegert vedtak med saksnr. 2/18 fra kommunestyret. P.g.a. værforholdene er arrangementet flyttet innendørs, og skjenkebevilling gitt 15.6.18, opphører og erstattes med ny bevilling.
2. Lavangen IF gis bevilling for skjenking av alkohol med høyst 4,7 volumprosent alkohol i forbindelse med arrangementet Fjordrocken 2018 på ungdomshuset på Tennevoll (UL Rett Leid sine lokaler), lørdag den 23. juni 2018.
3. a) Skjenkingen skjer fra restaurant og skjenkeområdet er avgrenset til innenfor ungdomshuset lokaler.
4. Som styrer for bevillingen godkjennes Ole Johnny Røstvold, og som stedfortreder godkjennes Lise Berg Vimme.

Vedtaket er fattet i henhold til gitt delegasjonsfullmakt.

Med hilsen

Bernhardt Halvorsen
ordfører

Kopi:
Politiet
NAV Lavangen



LAVANGEN KOMMUNE	
LOABÁGA SUOHKAN	
17/56-17	1970
21 JUNI 2018	
DOJ	EHA
Ret Kst	

LAVANGEN KOMMUNE LOABÁGA SUOHKAN
Nessveien 7
9357 TENNEVOLL

Deres ref:

Vår ref
2018/1461-9

Saksbehandler
Lise Bjørkeng

Dato
07.06.2018

Melding om vedtak - Næringsvennlig region

Vedlagt følger vedtak i saken.

Kommunestyrets behandling av sak 22/2018 i møte den 16.05.18:

Vedtak

1. Bardu kommune godkjenner prosjektplan og samarbeidsavtale utarbeidet i regi av forprosjekt Næringsvennlig region, datert mars 2018.
2. Prosjektansvarlig utpekes av og blant rådmennene i deltagerkommunene.
3. Det forutsettes likelydende vedtak i minst tre kommuner.
4. De økonomiske forpliktelsene (kr 55 000 årlig) dekkes ved bruk av kraftfond, og Bardu kommune forplikter seg til å stille inntil 330 arbeidstimer årlig i prosjektet.

Lise Bjørkeng
fungerende næringssjef

Dokumentet er elektronisk godkjent og har derfor ikke håndskrevne signaturer.

Rådmann

Bardu kommune postboks 401 9365 Bardu
Allvannsveien 16 9380 Bardu
Org nr NO 864 993 982
Telefon 77 18 52 00 (sentralbord)
www.bardu.kommune.no
E-post. postmottak@bardu.kommune.no
Bankgiro 4770 07 00131 Konto for skatt 6345 0819223



Sør-Troms regionråd

Deres ref.: Deres dato: Saksbehandler: Telefon: 770 26008 Vår dato: Vår ref. 2018/5736 /
STURLA BANGSTAD 22.06.2018

Salangen kommune		9350	SJØVEGAN
Kvæfjord kommune	Bygdevegen 26	9475	Borkenes
Skånland kommune	Postboks 240	9439	Evenskjer
Ibestad kommune		9450	HAMNVIK
Tjeldsund kommune			
Gratangen kommune		9470	GRATANGEN
Lavangen kommune		9357	TENNEVOLL

REFERAT FRA REGIONRÅDSMØTE I SKÅNLAND 19. JUNI

Møtt

Ordfører Sigrun W. Prestbakmo, Salangen kommune
 Varaordfører Kristline Haugen, Lavangen kommune
 Ordfører Eva Ottesen, Gratangen kommune
 Ordfører Helene Berg Nilsen, Skånland kommune
 Rådmann Bjørn Tore Sørensen, Skånland kommune
 Ordfører Liv Kristin Johnsen, Tjeldsund kommune
 Ordfører Torbjørn Larsen, Kvæfjord kommune
 Rådmann Merete Hessen, Kvæfjord kommune
 Ordfører Marianne Bremnes, Harstad kommune
 Rådmann Hugo Thode Hansen, Harstad kommune
 Daglig leder Sturla Bangstad
 Prosjektleder Nina Dons-Hansen
 Næringsrådgiver Torunn Rørvik Wilhelmsson, Skånland kommune
 Strategisk næringsutvikler Terje Andreassen, Ibestad kommune

Forfall

Ordfører Dag Sigurd Brustlind, Ibestad kommune
 Rådmann Roe Jensen, Ibestad kommune
 Ordfører Bernhard Halvorsen, Lavangen kommune
 Rådmann Erling Hanssen, Lavangen kommune
 Rådmann Frode Skuggedal, Salangen kommune
 Rådmann Ole-Kristian Severinsen, Gratangen kommune
 Rådmann Monika Amundsen, Tjeldsund kommune

Behandlede saker

Sak 11/2018: Kunnskap som verktøy for regional utvikling. Vedlagt er orienteringer fra rektor v/UIT, Kriss Rokkan, Seniorrådgiver v/UIT, Edel Storelvmo og Adm. dir. v/Studiesenteret, Christin Kristoffersen.

Vedtak:

Framlegg ble tatt til etterretning og administrasjonen ble bedt om å se på muligheter for å etablere et hydrogenprosjekt i samarbeid med UIT.

Sak 12/2018: Presentasjon av ramme for søknad om midler fra Troms Fylke for gjennomføring av tiltak i regionens strategiske plan for vekst og utvikling; Re:tenk v/næringsrådgiver I Skånland, Torunn Rørvik Wilhelmsson. Vedlagt er orientering.

Vedtak: Regionrådet godkjente rammene for søknaden.

Sak 13/2018: Presentasjon og drøfting av forslag til Vedtekter, organisasjonsform og mlllepæls- og fremdriftsplan for regionrådssammenslåing Sør-Troms og Ofoten.

Vedtak: Regionrådet vedtok justert modell for organisering og fremdriftsplan (vedlagt). Videre vedtok rådet at vedtekter skal omgjøres til samarbeidsavtale i henhold til ny kommunelov.

Sak 14/2018: Eventuelt: Ordfører Eva Ottesen foreslo at rådet tar stilling til omforent innspill til pågående vurderinger rund Nord-Norge banen.

Vedtak: Temaet ble vedtatt opprettet som sak på regionrådsmøtet i august.

Annet: Administrasjonen ble bedt om å lage uttalelse på løyveproblematikken for drosjenæringen.

Med hilsen

Helene Berg Nilsen
Leder

Sturla Bangstad
Daglig leder

Dokumentet er godkjent elektronisk og krever ikke signatur.

Vedlegg 1

Eksempler på ulike organisasjonsmodeller

Modell 1: Sør-Troms regionråd

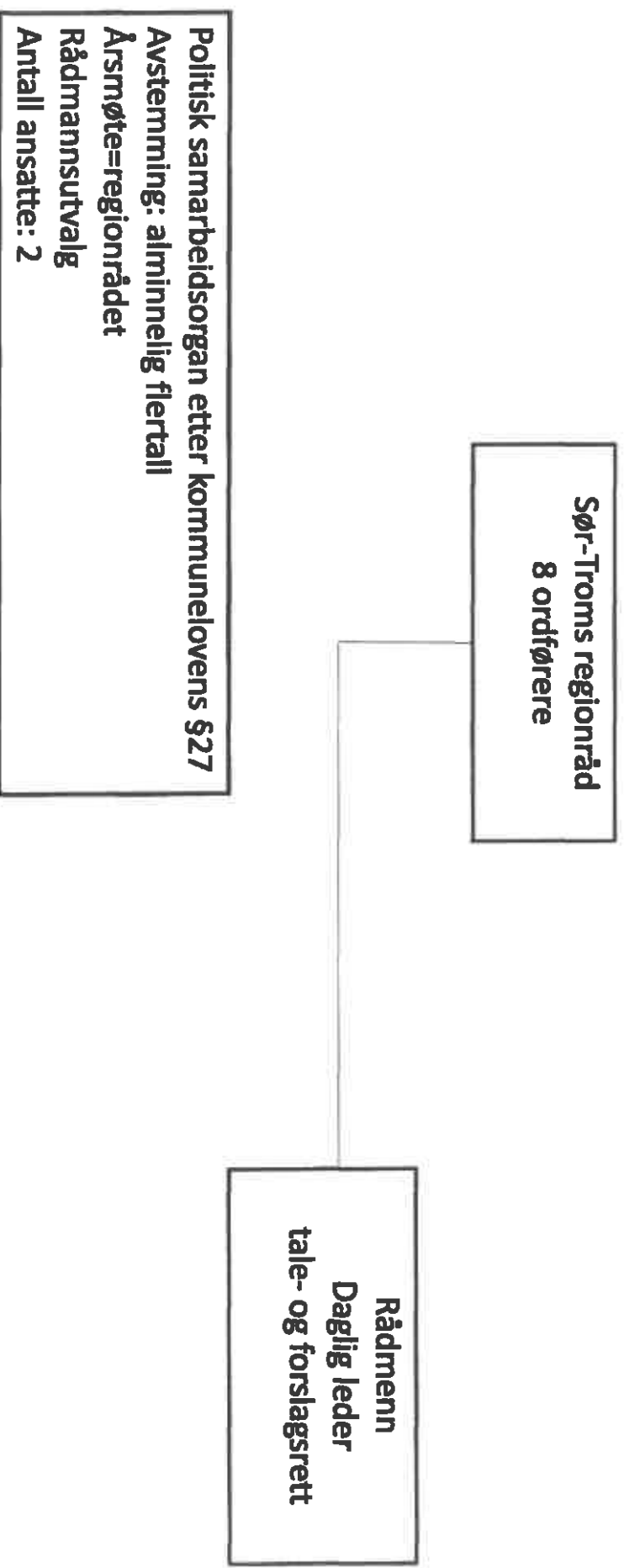

Modell 2: Ofoten regionråd

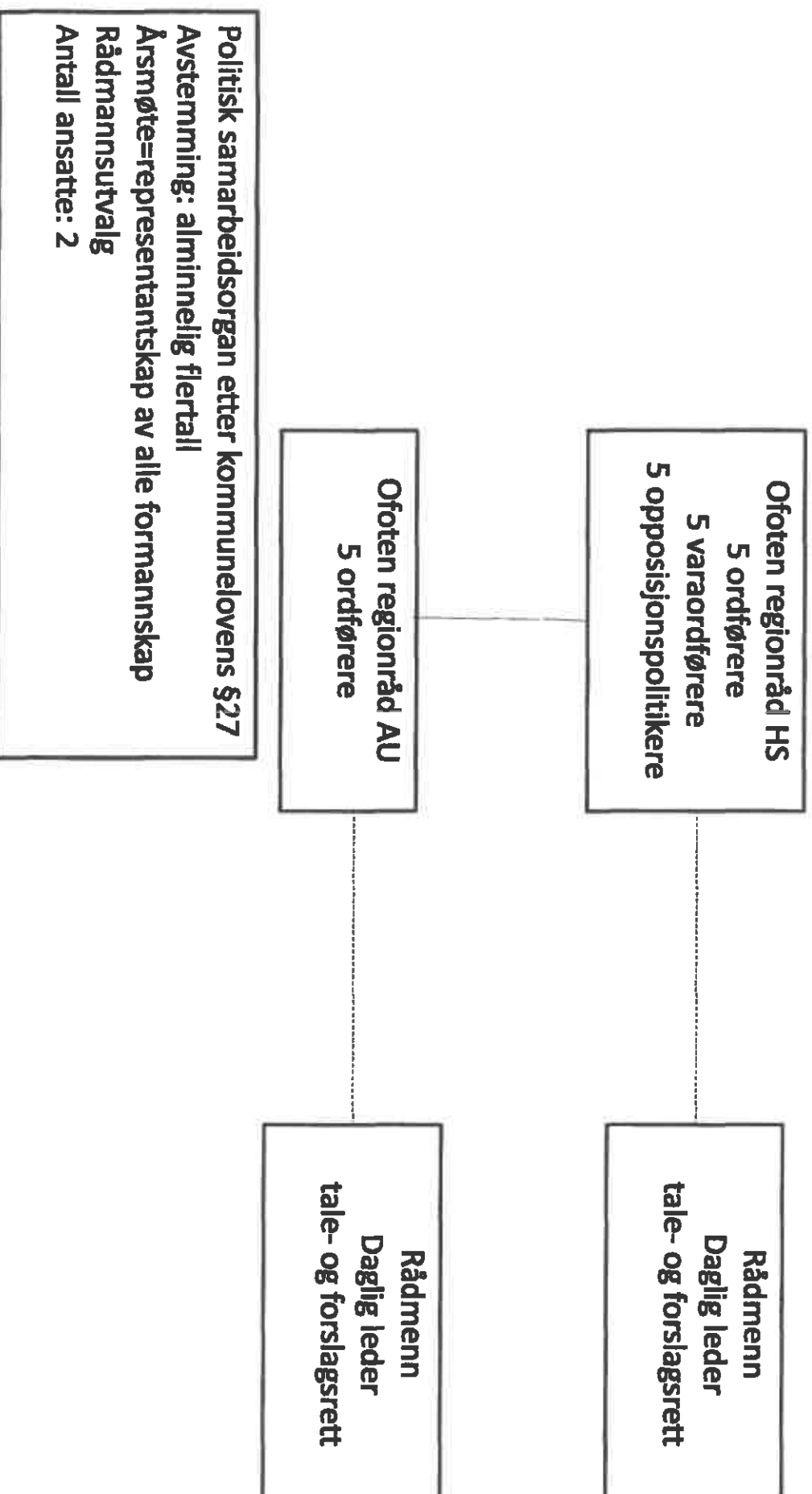

Modell 3: Alternativmodellen (Midtre Hålogaland)

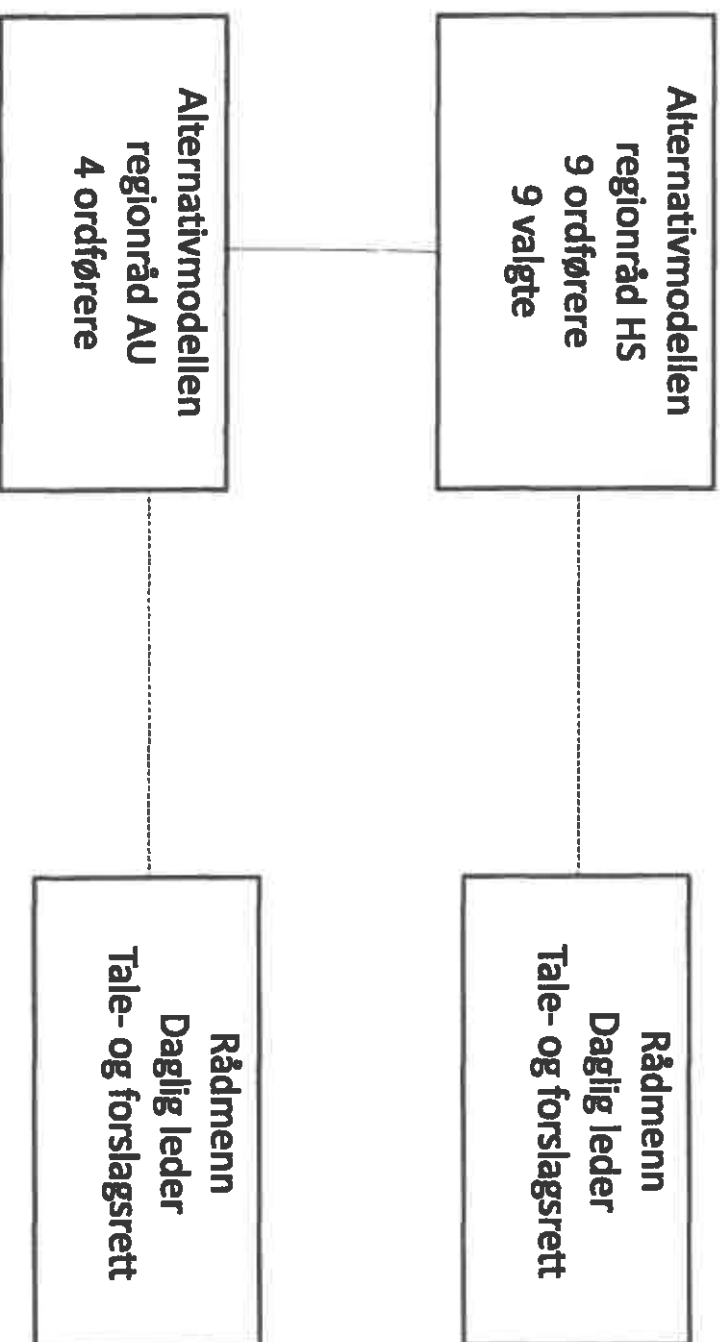

Politisk samarbeidsorgan etter kommunelovens §27
Avstemming: alminnelig flertall
Årsmøte=representantskap av alle formannskap
Rådmannsutvalg
Antall ansatte: 4

Modell 4: Namdal regionråd (14 kommuner)

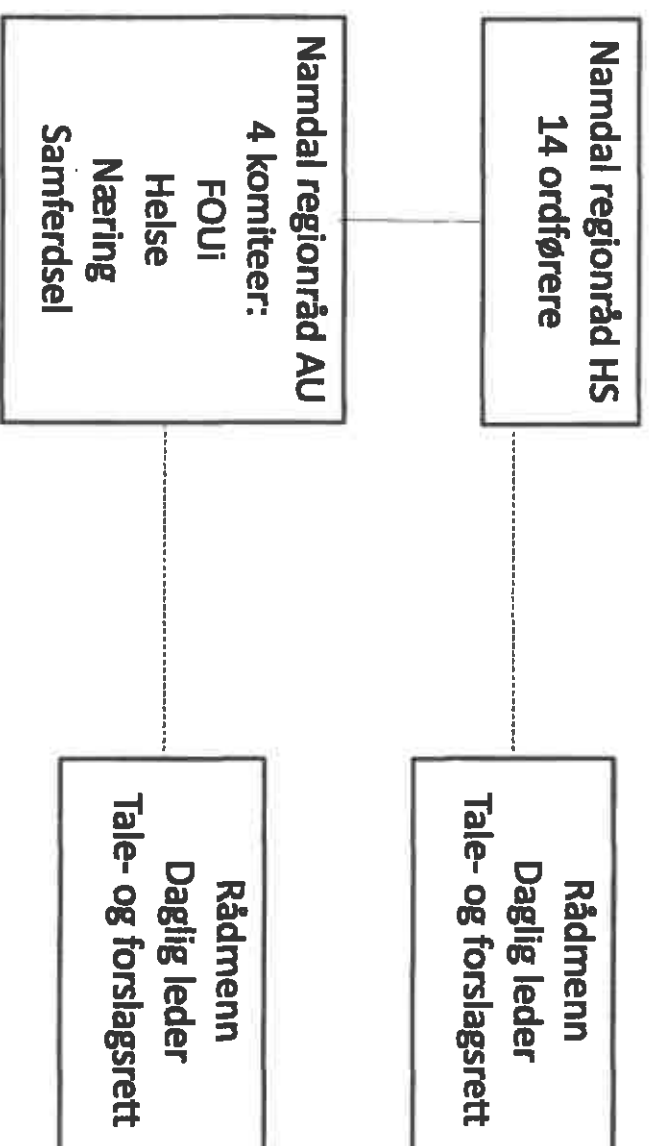

Politisk samarbeidsorgan etter kommunelovens §27
Avstemming: konsensus
Felles kommunestyremøte 1 gang pr. år
Namdalstinget (formannskap medlemskommuner) = årsmøte
Rådmannsutvalg?
Antall ansatte: 3, hvorav 1 trainee

Modell 5: Salten regionråd

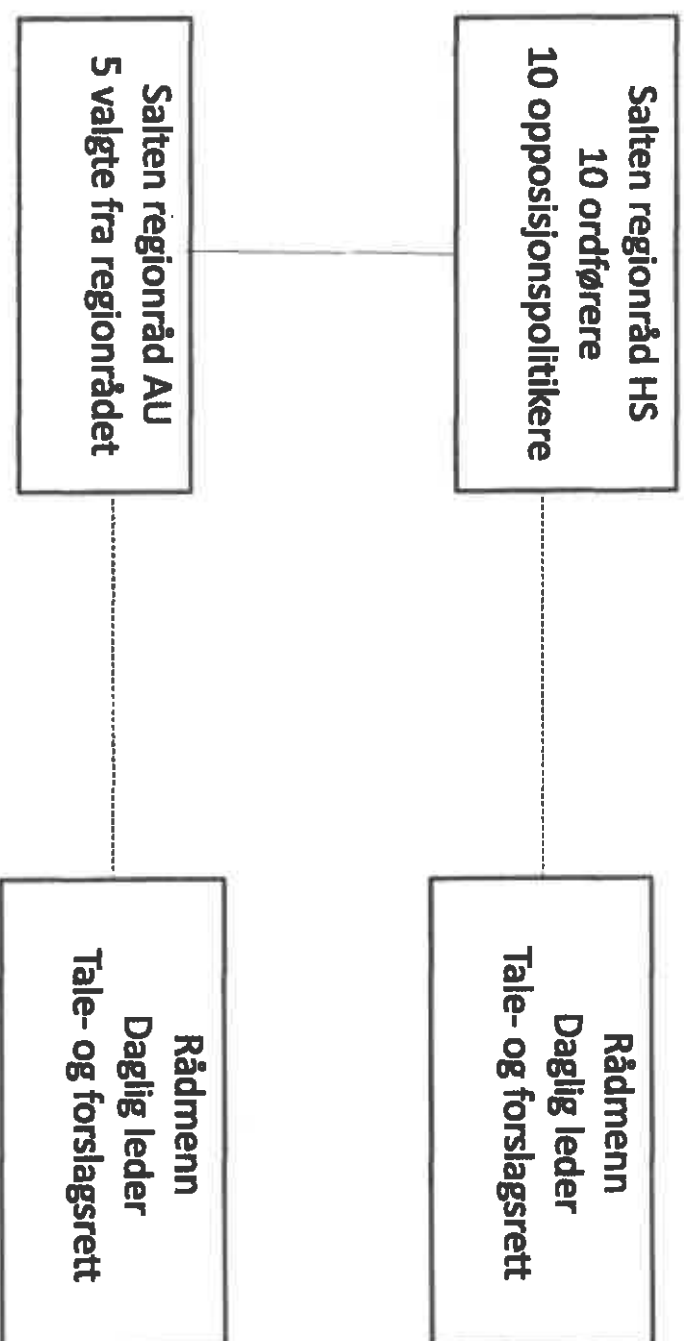

Politisk samarbeidsorgan etter kommunelovens §27
Avstemming: alminnelig flertall
= årsmøte?
Rådmannsutvalg?
3 faste ansatte samt 1 PL samferdsel

Sammenstilling

	Antall kommuner	Politisk samarbeidsorgan	Konsensus	Alminnelig flertall	HS	AU
Sør-Troms	8	<i>V</i>		<i>V</i>		
Ofoften	5	<i>V</i>		<i>V</i>	<i>V</i>	<i>V</i>
Midtre Hålogaland	9	<i>V</i>			<i>V</i>	<i>V</i>
Namdal	14	<i>V</i>	<i>V</i>		<i>V</i>	<i>V</i>
Salten	10	<i>V</i>		<i>V</i>	<i>V</i>	<i>V</i>

Anmerkning:

- Sør-Troms er eneste råd som ikke har arbeidsutvalg og hovedstyre
- Namdal er eneste råd med konsensus

Fordeler og ulemper

To hovedforskjeller:

1. Konsensus vs. alminnelig flertall
2. HS og AU vs. råd

Fordeler og ulemper

	Fordeler	ulemper
Konsensus	<ul style="list-style-type: none">• Alle eller ingen	<ul style="list-style-type: none">• Enkeltkommuner kan blokkere vedtak (vetorett)
Alminnelig flertall	<ul style="list-style-type: none">• Ivarretar demokratiske prinsipper• Unngår at enkeltkommuner kan blokkere vedtak	<ul style="list-style-type: none">• Enkeltkommuner kan bli «overkjørt»
HS og AU	<ul style="list-style-type: none">• Ivarretar politisk bredde (HS)• Bedre forankring i kommunene (HS)• Sikrer god saksforberedelse (AU)	<ul style="list-style-type: none">• Mer byråkrati• Stor organisasjon
Råd (STRR-modellen)	<ul style="list-style-type: none">• Smidig og ubyråkratisk organisasjon	<ul style="list-style-type: none">• Ivarretar ikke pol bredde, forankring og saksforberedelse ikke godt som HS/AU

Oppgaver som tas med inn i nytt regionråd

Hva	Hvem	Åv
Administrasjon og ledelse		
Prosjekt kystsoneplan	OR	0,1
Beredskap, inkl. helhetlig ROS, beredskapsplaner og konsept for øving og trening (2019)	OR/STRR	1,0
Utforme felles strategisk næringsplan	OR/STRR	0,2
Følg opp gjennomføring av tiltak i strategiske næringsplaner	OR/STRR	0,4
Prosjekt Tore Hund	STRR	0,3
Årlig strandrydding	OR/STRR	
Årlig Re:tenk konferanse	OR/STRR	0,1
Forsvarsprosjekt (1 stilling i Futurum finansiert av OR)	OR/STRR	1,2
Sum		4,3

Anmerkning: Regionrådenes føringer om hva de ønsker av administrasjonen er ikke medregnet.

Administrasjon og ledelse

Hva

Merk

Åv

- Planlegge, organisere og gjennomføre regionrådsmøter
 - Møter med stortingsbenker
 - Referat
 - Uttalelser
 - Prosjektansvar
 - Hjemmeside
 - Budsjett og regnskap
 - Årsmøte
 - Vedlikeholde og utvikle næringsnettverk
 - Utreddningsoppgaver
 - Markedføring
- Innledningsvis mye arbeid for å slå sammen og utvikle 2 etablerte systemer:
- Hjemmeside
 - Stylingssystemer
- 1

Anbefalt modell (Saltens revidert) – Midtre-Hålogaland regionråd

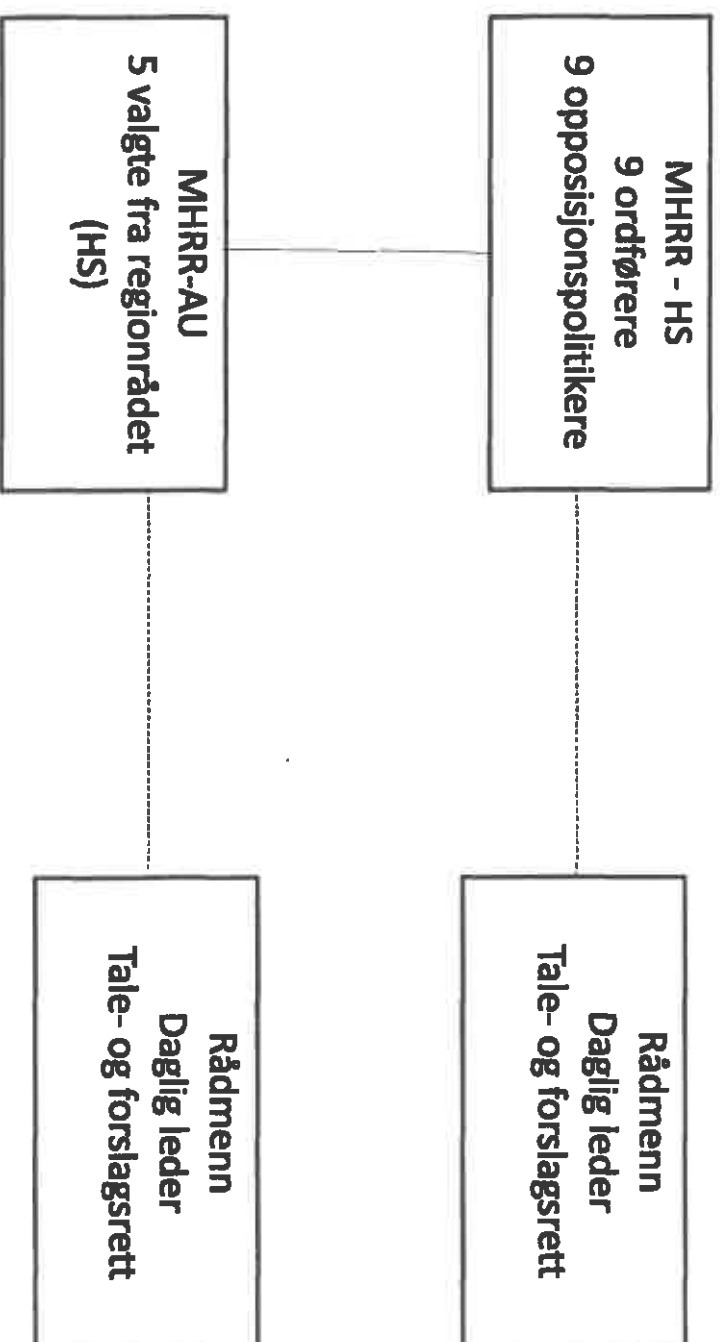

Politisk samarbeidsorgan etter kommunelovens §27
Avstemming: alminnelig flertall
Rådmannsutvalg
Fylkes- og stortingsrepresentanter fra regionen inviteres med talerett
4 ansatte

STRRs kompromiss– Midtre-Hålogaland regionråd

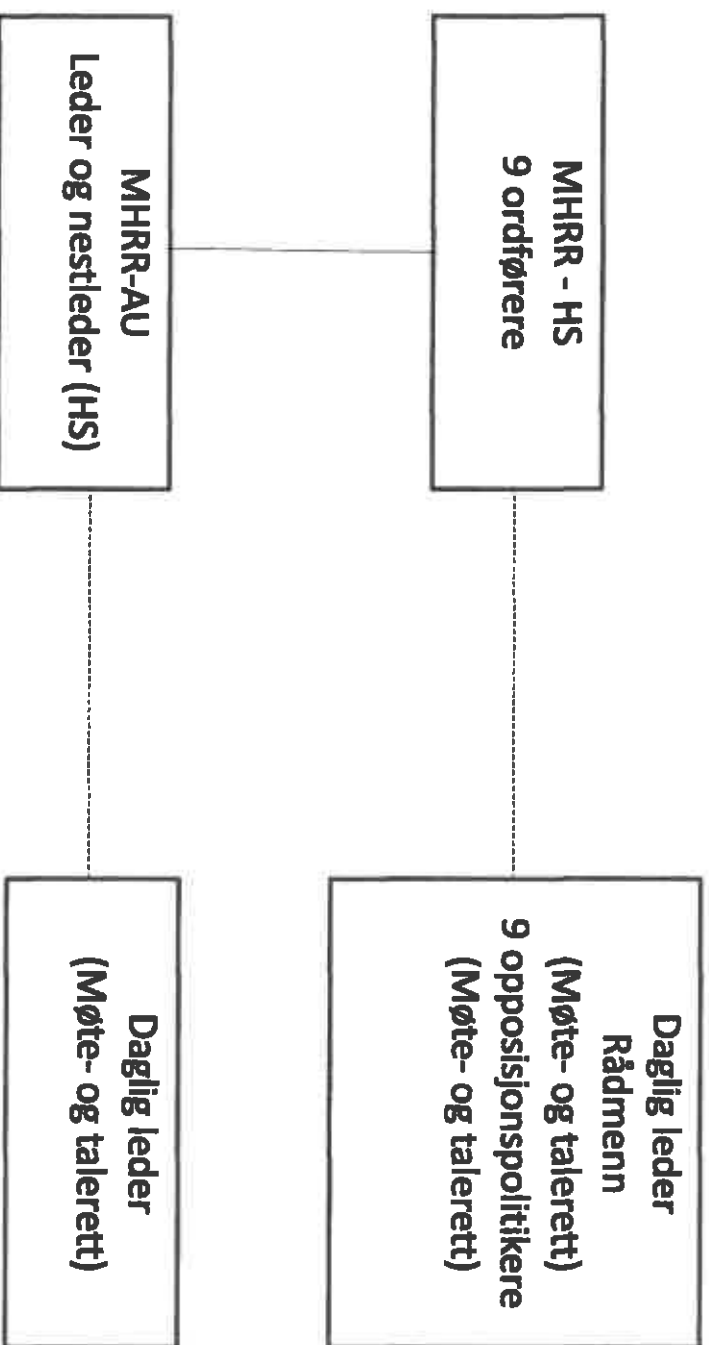

Politisk samarbeidsorgan etter ny kommunelov
Avstemming: alminnelig flertall
Rådmannsutvalg
Fylkes- og stortingsrepresentanter fra regionen inviteres på de møter hvor sakslisten tilsier det
Administrasjon: DL

Vedlegg 2

Fremdrifts- og milepælsplan

Fremdrifts- og milepælsplan

Hva	Når	Merk
Forslag til vedtekter, organisasjonsform og grunnlagsdokument	14. juni 2018	Enighet om 1 modell, vedtekter og fremdriftsplan
Behandling i respektive regionråd	August-september 2018	Arbeidsgruppen legger frem anbefalt modell, vedtekter og fremdriftsplan til begge råd
Behandling i felles regionrådsmøte	September-oktober 2018	
Utarbeide forslag til samarbeidsavtale i tråd med ny kommunelov		Konvertere forslag til vedtekter til samarbeidsavtale
Behandling i kommunestyret	11a 2018	
Forberede og tilrettelegge for nytt råd	2019	
Gjennomføre felles tiltak/prosjekt	2019	
Gjennomføre felles møter	2019	
Sammenstilling gjennomført	01.01.2020	
Årsmøte nytt regionråd	Januar 2020	

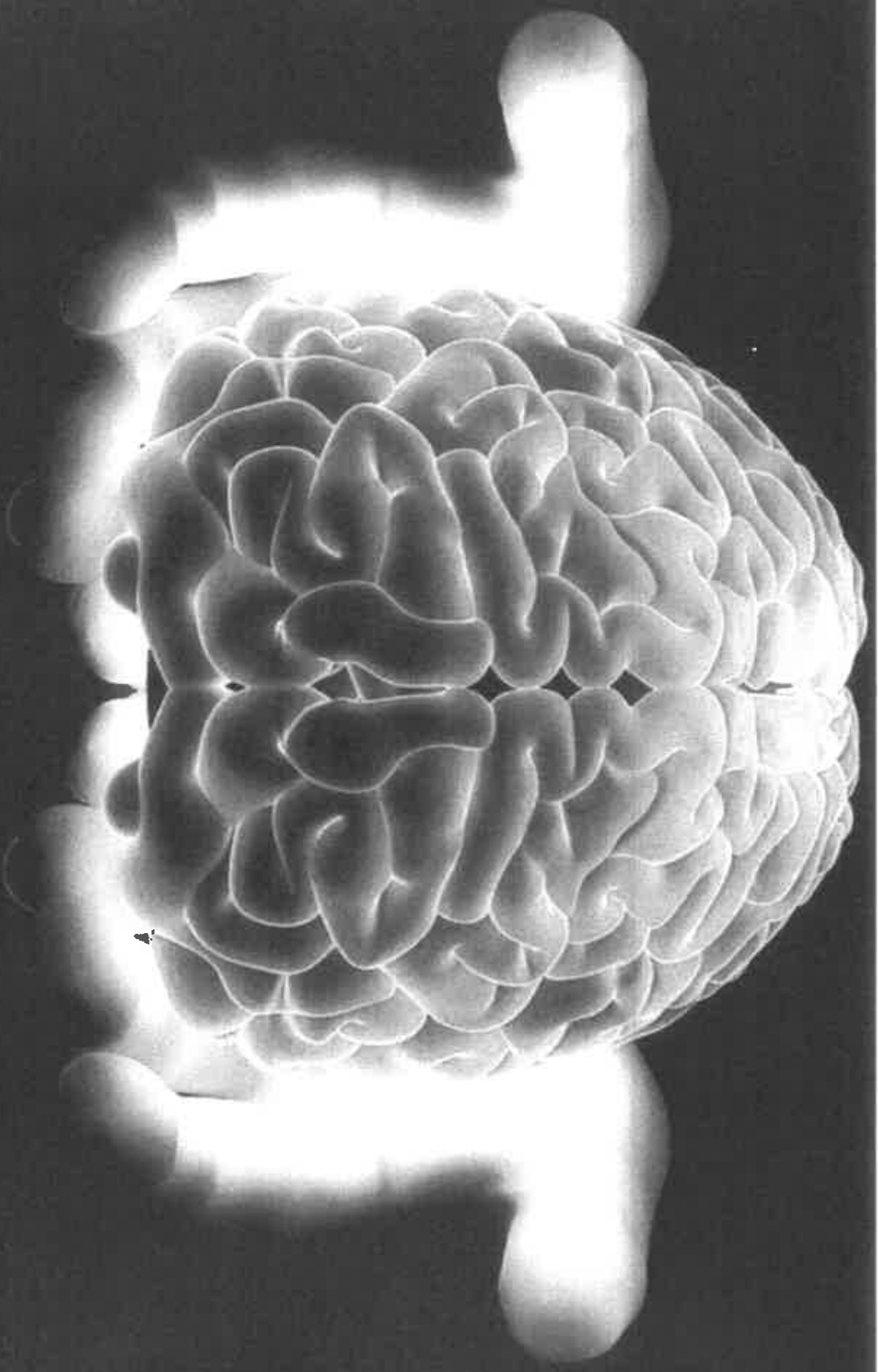

KUNNSKAP SOM VERKTØY FOR REGIONAL UTVIKLING

Kriss Rokkan Iversen, viserektor UiT Norges arktiske universitet

Midlet.

Erstatningen Sids-Erling Vagn skriver i "Østens Tegn": "I den sidste halvdel af 1918 var der en stor og foruroligende udvikling i den økonomiske og sociale situation i Danmark. Der var en stor mangel på arbejdskraft og en stor mangel på råvarer og energi. Dette førte til en stor inflation og en stor mangel på penge. Det var en meget alvorlig situation, og det var nødvendigt at træffe nogle foranstaltninger for at bringe landet tilbage til en normal økonomisk og social situation."

Den økonomiske situation i Danmark i 1918 var meget alvorlig. Der var en stor mangel på arbejdskraft og en stor mangel på råvarer og energi. Dette førte til en stor inflation og en stor mangel på penge. Det var en meget alvorlig situation, og det var nødvendigt at træffe nogle foranstaltninger for at bringe landet tilbage til en normal økonomisk og social situation.

Det var en meget alvorlig situation, og det var nødvendigt at træffe nogle foranstaltninger for at bringe landet tilbage til en normal økonomisk og social situation.

Den økonomiske situation i Danmark i 1918 var meget alvorlig. Der var en stor mangel på arbejdskraft og en stor mangel på råvarer og energi. Dette førte til en stor inflation og en stor mangel på penge. Det var en meget alvorlig situation, og det var nødvendigt at træffe nogle foranstaltninger for at bringe landet tilbage til en normal økonomisk og social situation.

Den økonomiske situation i Danmark i 1918 var meget alvorlig. Der var en stor mangel på arbejdskraft og en stor mangel på råvarer og energi. Dette førte til en stor inflation og en stor mangel på penge. Det var en meget alvorlig situation, og det var nødvendigt at træffe nogle foranstaltninger for at bringe landet tilbage til en normal økonomisk og social situation.

Den økonomiske situation i Danmark i 1918 var meget alvorlig. Der var en stor mangel på arbejdskraft og en stor mangel på råvarer og energi. Dette førte til en stor inflation og en stor mangel på penge. Det var en meget alvorlig situation, og det var nødvendigt at træffe nogle foranstaltninger for at bringe landet tilbage til en normal økonomisk og social situation.

Hans A. Meyer.



Det skulle gå 53 år fra grosserer Hans A. Meyer avdelket sin evilde ide om et foredrag i Tromsø i 1919 og til ideen om et nordnorsk universitet — ble etableret og et faktum.

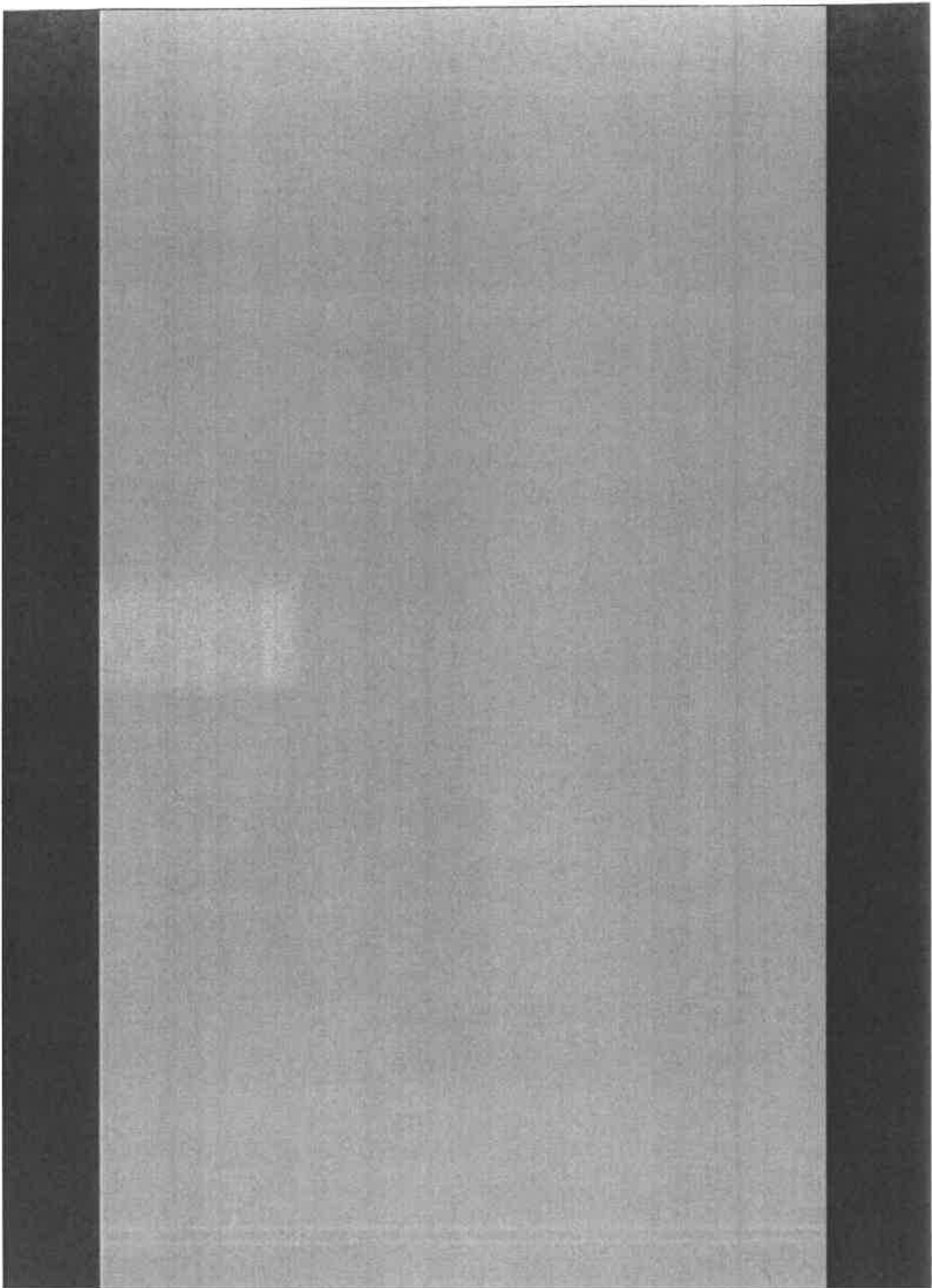

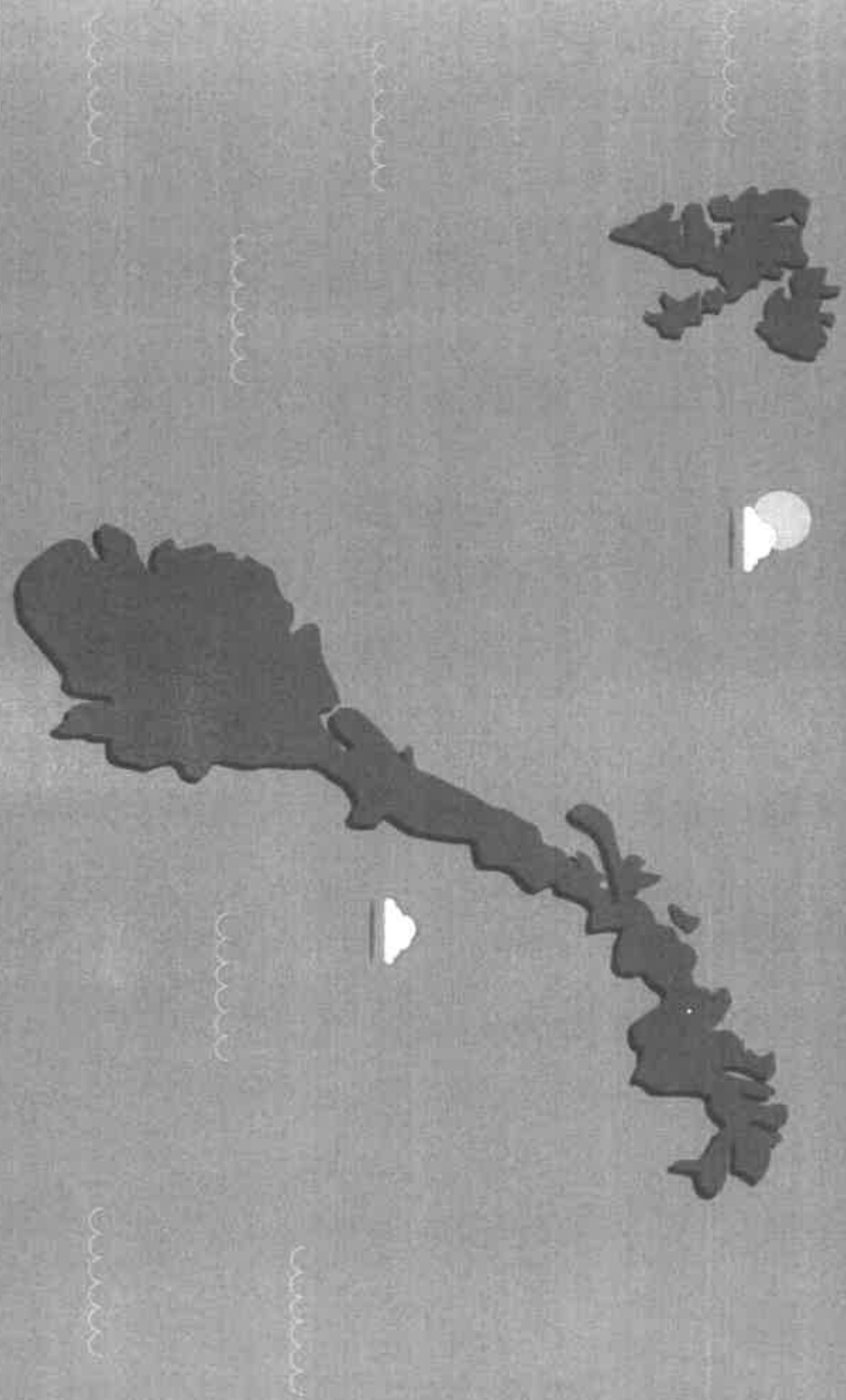

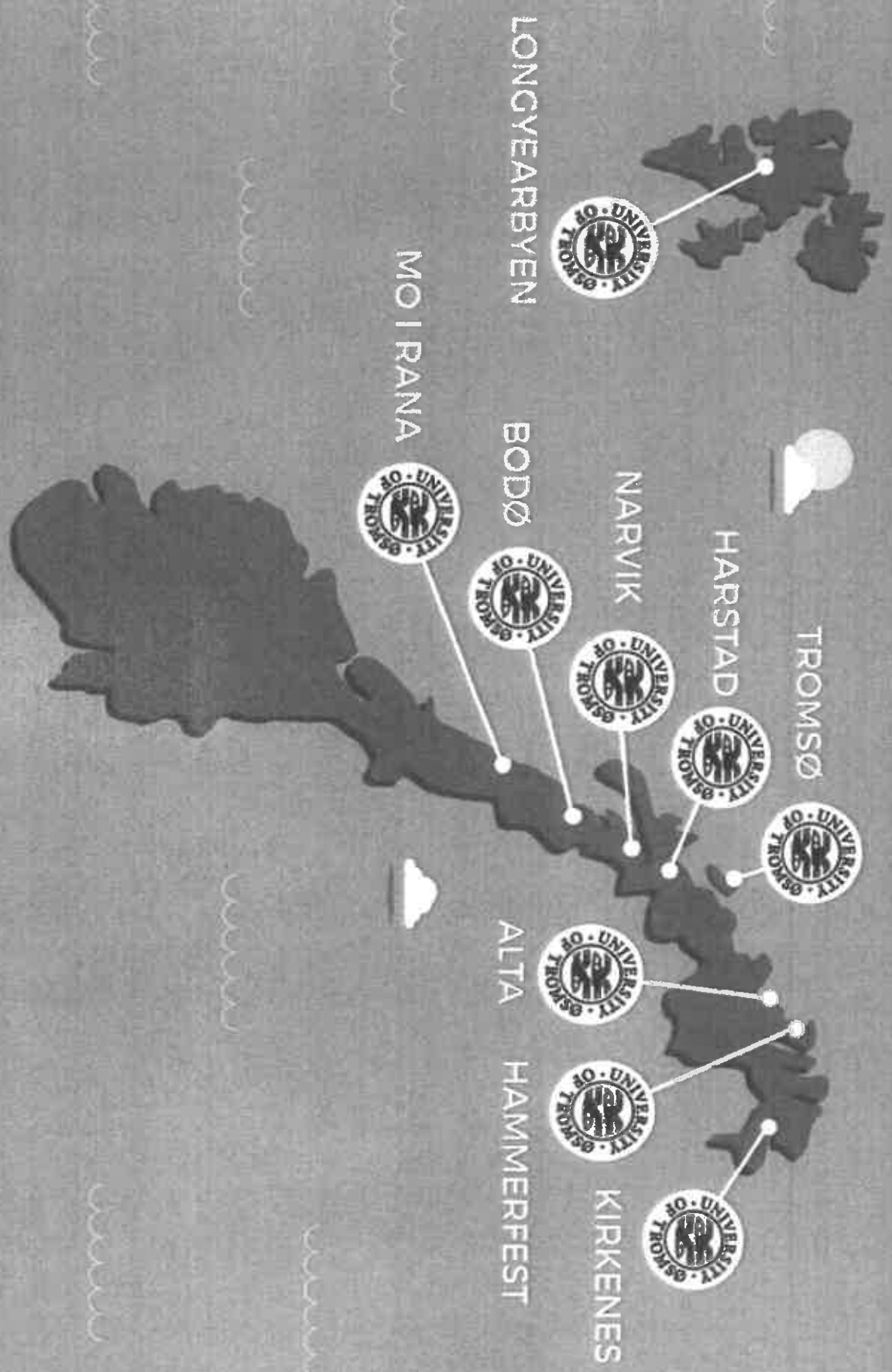

LONCYEARBYEN

MOIRANA

BODØ

NARVIK

HARSTAD

TROMSØ

ALTA

HAMMERFEST

KIRKENES

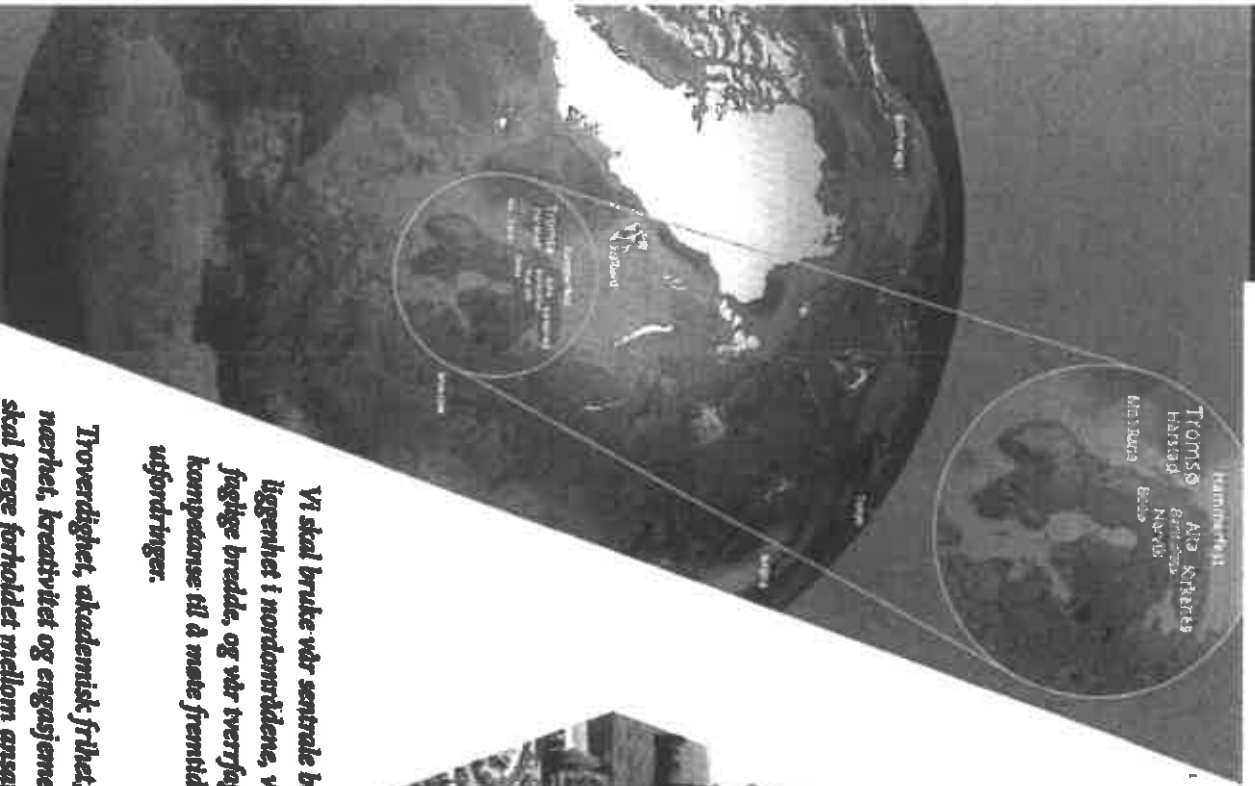

Hammerfest
Tromsø Alta skole
høgskole
Eksko
MILJØ

UIT
NORGES
ARKTISKE
UNIVERSITET

*Vi skal bruke vår sentrale be-
liggenhet i nordområdene, vår
faglige bredde, og vår tverrfaglige
kompetanse til å møte fremtidens
utfordringer.*

*troverdighet, akademisk frihet,
nærhet, kreativitet og engasjement
skal prege forholdet mellom ansatte, mel-
lom ansatte og studenter og mellom UIT og
samarbeidspartnere.*

uit.no

Drivkraft i nord
Strategi for UIT mot 2022



1 UTRYDE
FATTIGDOM



2 UTRYDE
SUL



3 GOD
HELSE



4 GOD
UTDANNING



5 LIKESTILLING
MELLOM KJØNNENE



6 REINT VANN OG
SANTEREFORHOLD



8 ANSTENDIG ARBEID
OG ØKONOMISK
VEKST

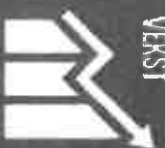

9 INNOVASJON OG
INFRASTRUKTUR



10 MINDRE
ULIKHET



11 BEHØRSTATTET
BYRDE/SKATTJUK



12 ANSVARLIG
FORBRUK OG
PRODUKSJON



13 STOPPE
KLIMAENDRINGENE



14 LIVLØSER
VANN

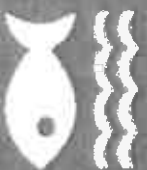

15 LIVPA
LAND



16 FRED OG
RETTFERDIGHET



17 SAMARBEID
FOR Å NÅ MÅLENE



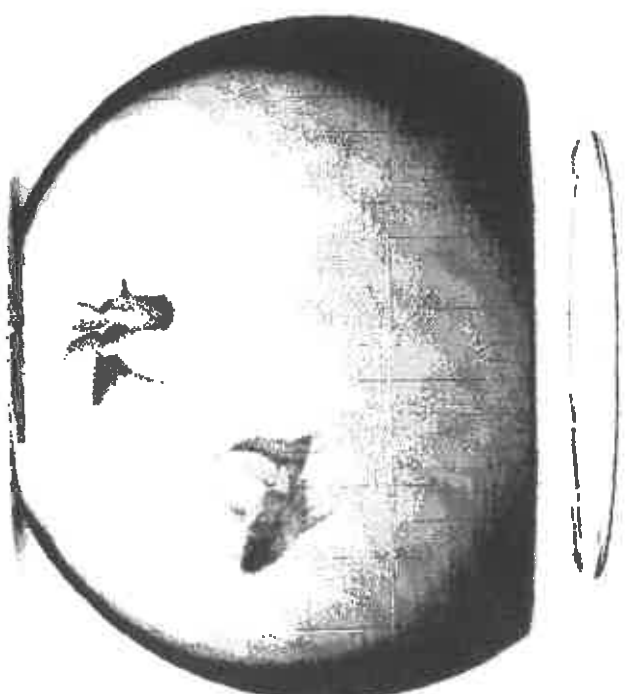
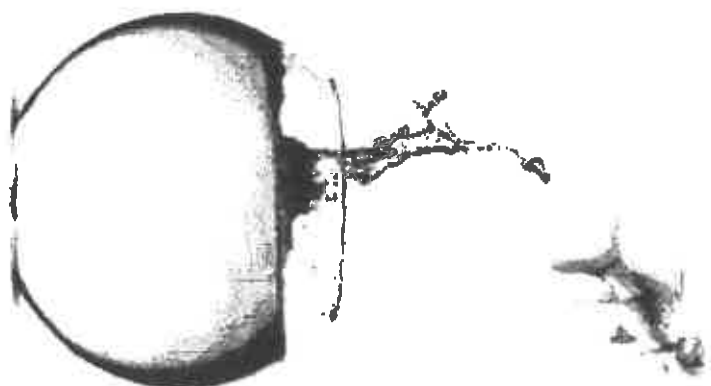



HELGALIA
TERRA NORVEGIA

HIC EST NORVEGIA
CATHARICA

B

FINNARCHIA

LAPPIA
OCCIDENTALIS

VARIA
DAHVA

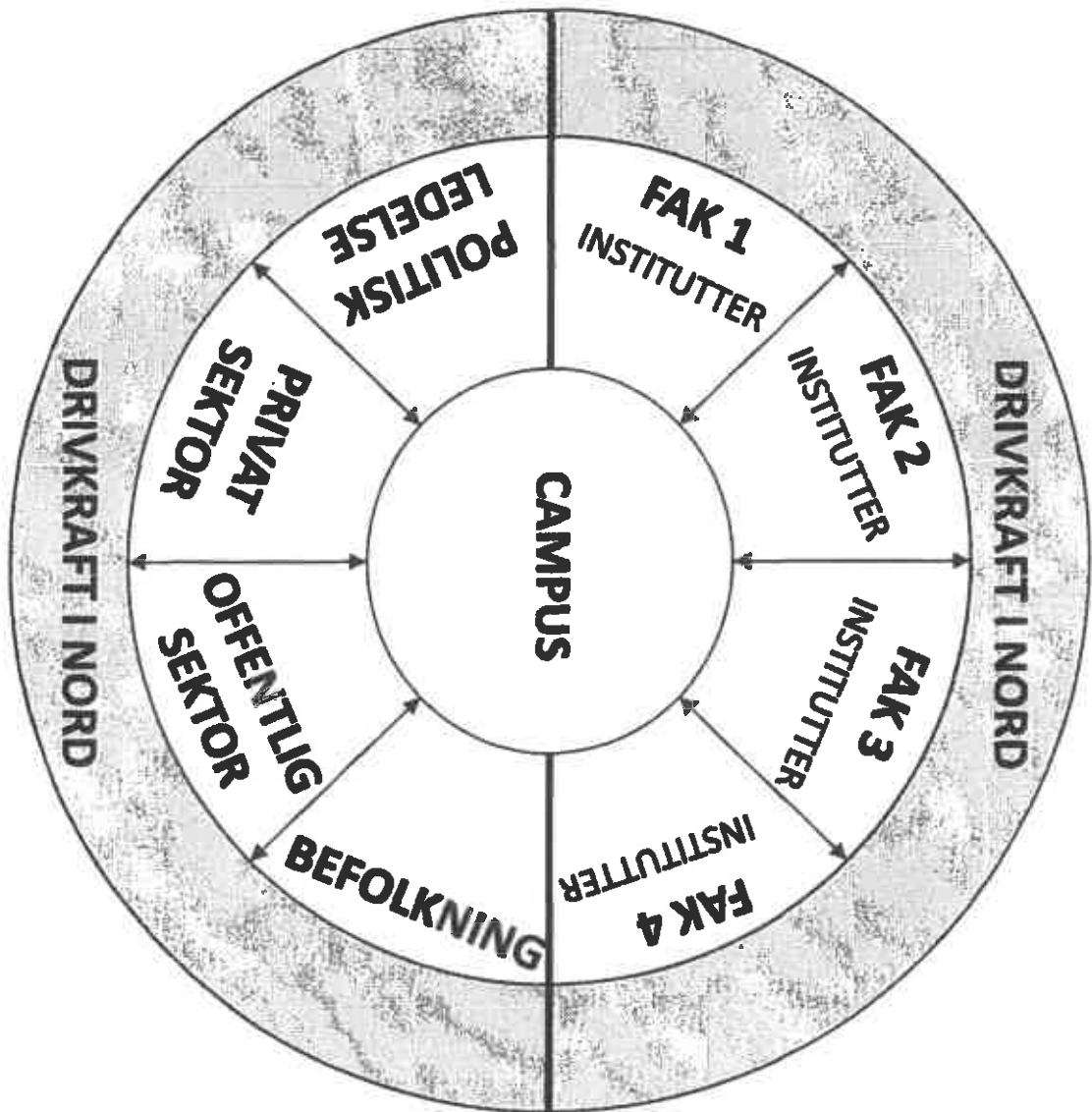

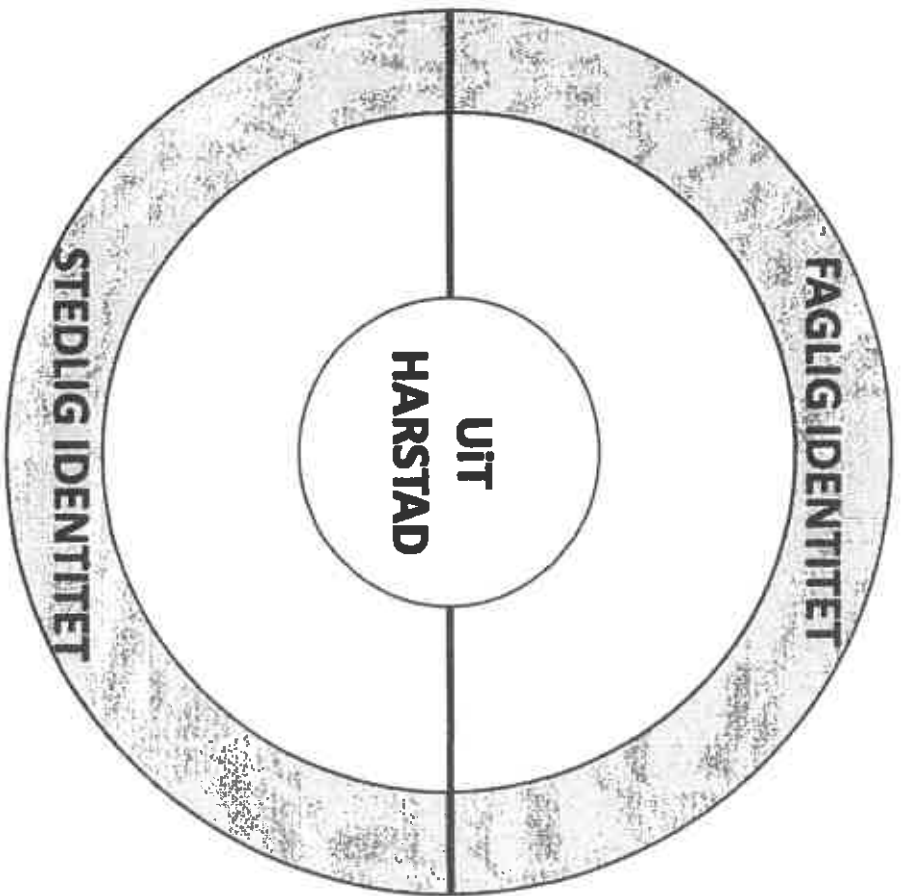
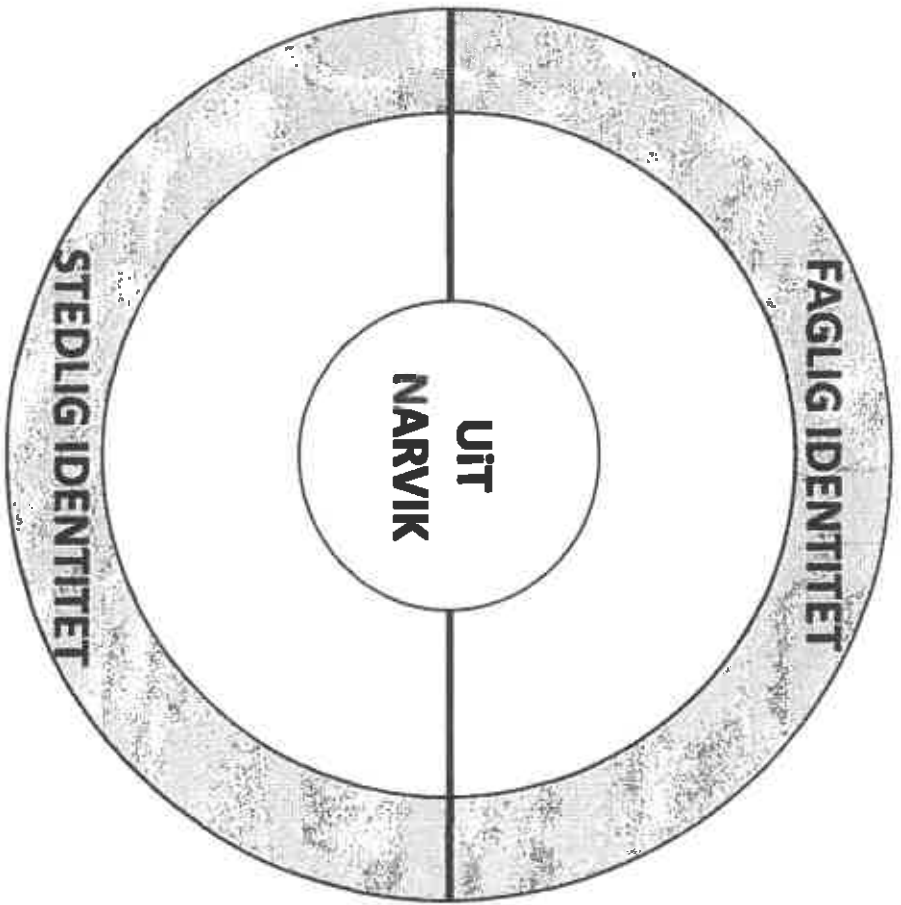

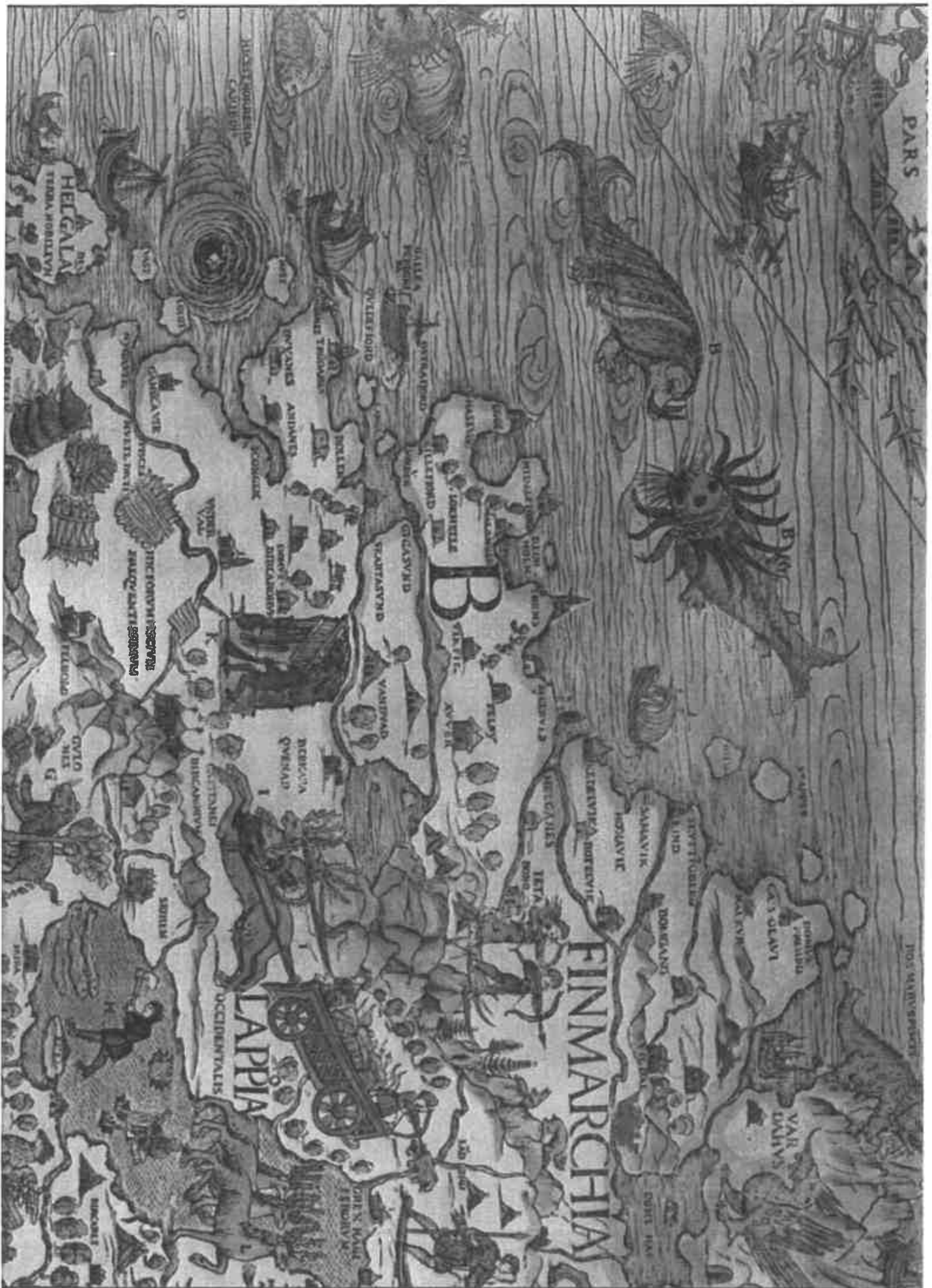

PARS

THOS. MANN'S PICTURES

HELGALA
TERRA HOBILIVIA

AUCSTYRORUM
CAPITOLIA

THE FOREST
OF THE
SACRED

LAPPIA
OCCIDENTALIS

FINMARCHIA

B

B

B

VAR
DAHVIA

OSTIA
CANTONIA

OSTIA
CANTONIA

OSTIA
CANTONIA

OSTIA
CANTONIA

OSTIA
CANTONIA

OSTIA
CANTONIA

OSTIA
CANTONIA

OSTIA
CANTONIA

OSTIA
CANTONIA

OSTIA
CANTONIA

OSTIA
CANTONIA

OSTIA
CANTONIA

OSTIA
CANTONIA

OSTIA
CANTONIA

OSTIA
CANTONIA

OSTIA
CANTONIA

OSTIA
CANTONIA

OSTIA
CANTONIA

OSTIA
CANTONIA

OSTIA
CANTONIA

OSTIA
CANTONIA

OSTIA
CANTONIA

OSTIA
CANTONIA

OSTIA
CANTONIA

OSTIA
CANTONIA

OSTIA
CANTONIA

OSTIA
CANTONIA

OSTIA
CANTONIA

OSTIA
CANTONIA

OSTIA
CANTONIA

OSTIA
CANTONIA

OSTIA
CANTONIA

OSTIA
CANTONIA

OSTIA
CANTONIA

OSTIA
CANTONIA

OSTIA
CANTONIA

OSTIA
CANTONIA

OSTIA
CANTONIA

OSTIA
CANTONIA

OSTIA
CANTONIA



DENNE SIDEN ER UNDER UTVIKLING

Programslipp og billettsalg starter første uka i juli



Syv kommuner sammen

Rettenk er en interregional utviklingsplan for økonomisk vekst og samhandling med fokus på nærings- og stedsutvikling for Sør-Tromsregionen. Her finner du tiltak og resultater, samt oversikt over satsningsområder, analyser og kunnskapbanken som tiltakene baserer seg på.

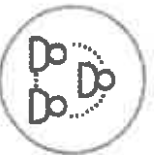

INNOVASJON OG
ENTREPRENØRSKAP



KOMPETANSE



UNG

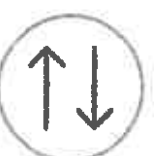

INFRASTRUKTUR
OG SAMFERDSEL



TRENDER OG
FREMIDSFORSKNING

STRATEGI
TOMSO
HISTORIE
MILJØ

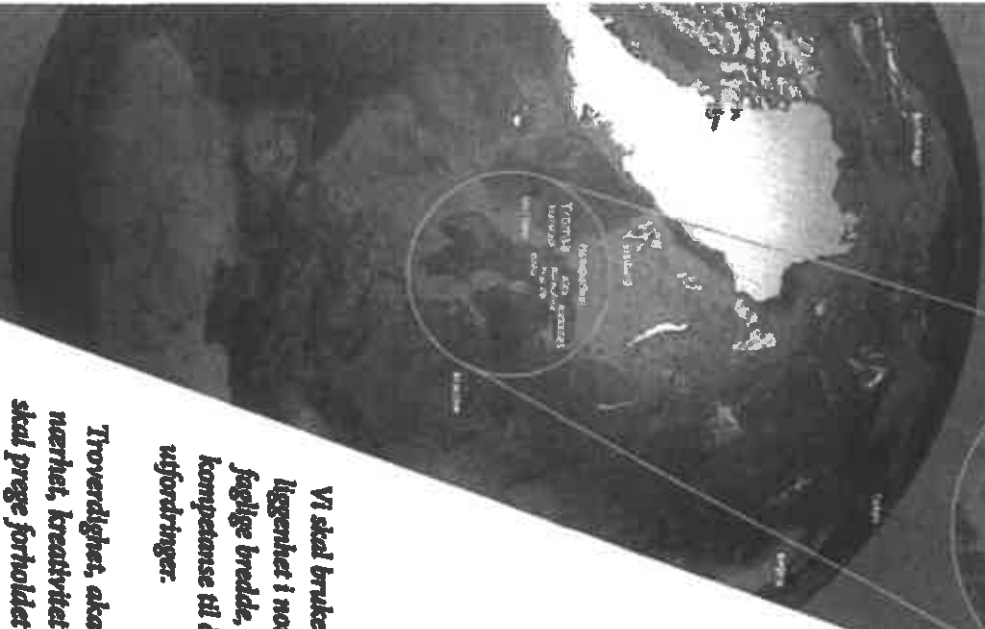

UIT Norges arktiske universitet
Postboks 1050 Lappin
NO-77 Tromsø
Postnummer 200
Seitnbovde 77 44 00 00

*Vi skal bruke vår sentrale be-
liggenhet i nordområdene, vår
faglige bredde, og vår tverrfaglige
kompetanse til å møte fremtidens
utfordringer.*

*troverdighet, akademisk filitet,
nærhet, kreativitet og engasjement
skal prege forholdet mellom ansatte, mel-
lom ansatte og studenter og mellom UIT og
samarbeidspartnere.*

**UIT
NORGES
ARKTISKE
UNIVERSITET**



Drivkraft i nord

Strategi for UIT mot 2022



uit.no

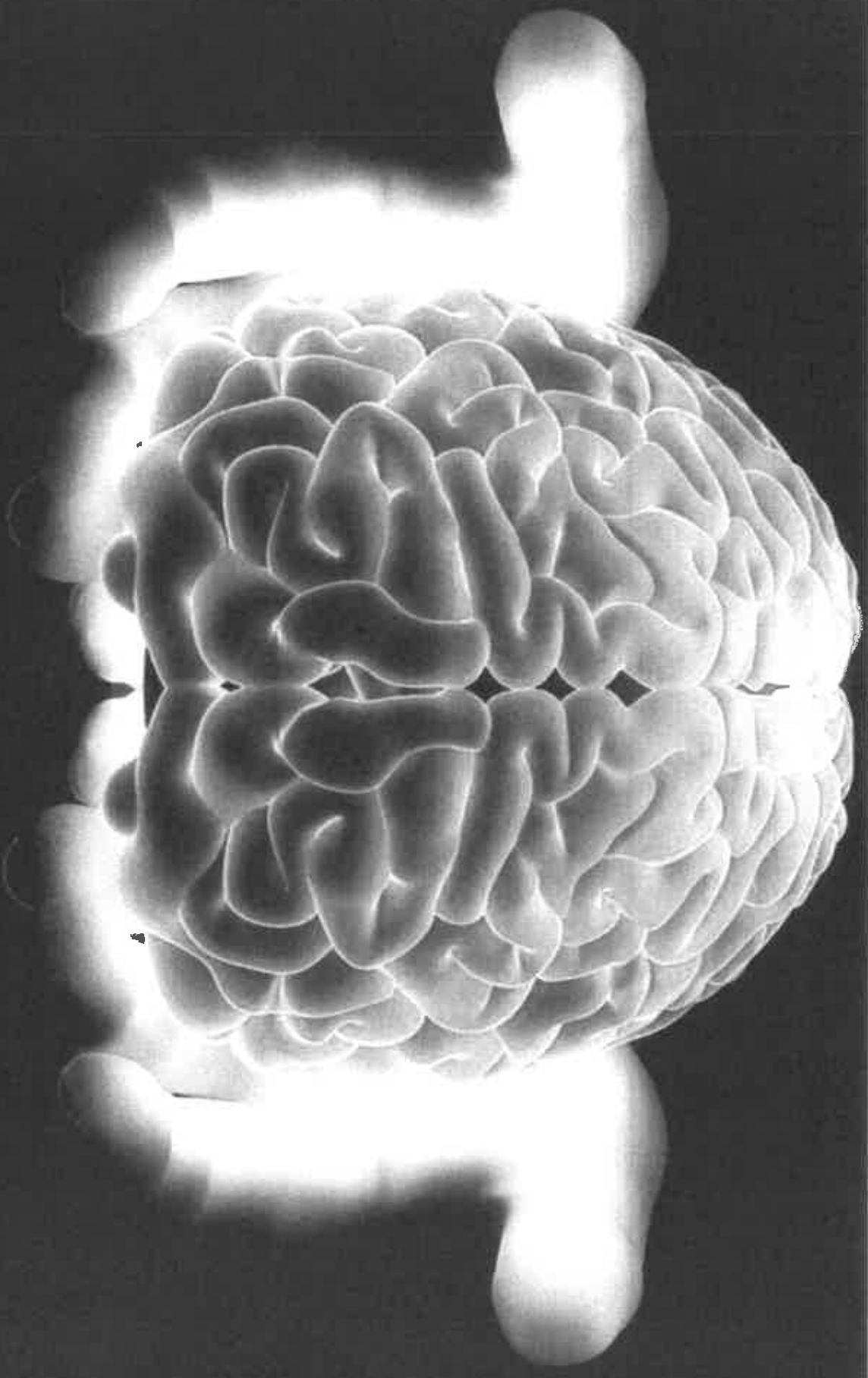

KUNNSKAP SOM VERKTØY FOR REGIONAL UTVIKLING

Kriss Rokkan Iversen, viserektor UiT Norges arktiske universitet

**UIT
NORRES
ARKTISKE
UNIVERSITET**

**Grønn transportregion
Tilrettelegging for hydrogendrevet godstransport
i Ofoten og Sør-Troms**

Innspill fra

Eddel Storelvmo

**Fakultet for Ingeniørvitenskap
og teknologi (IVT)**

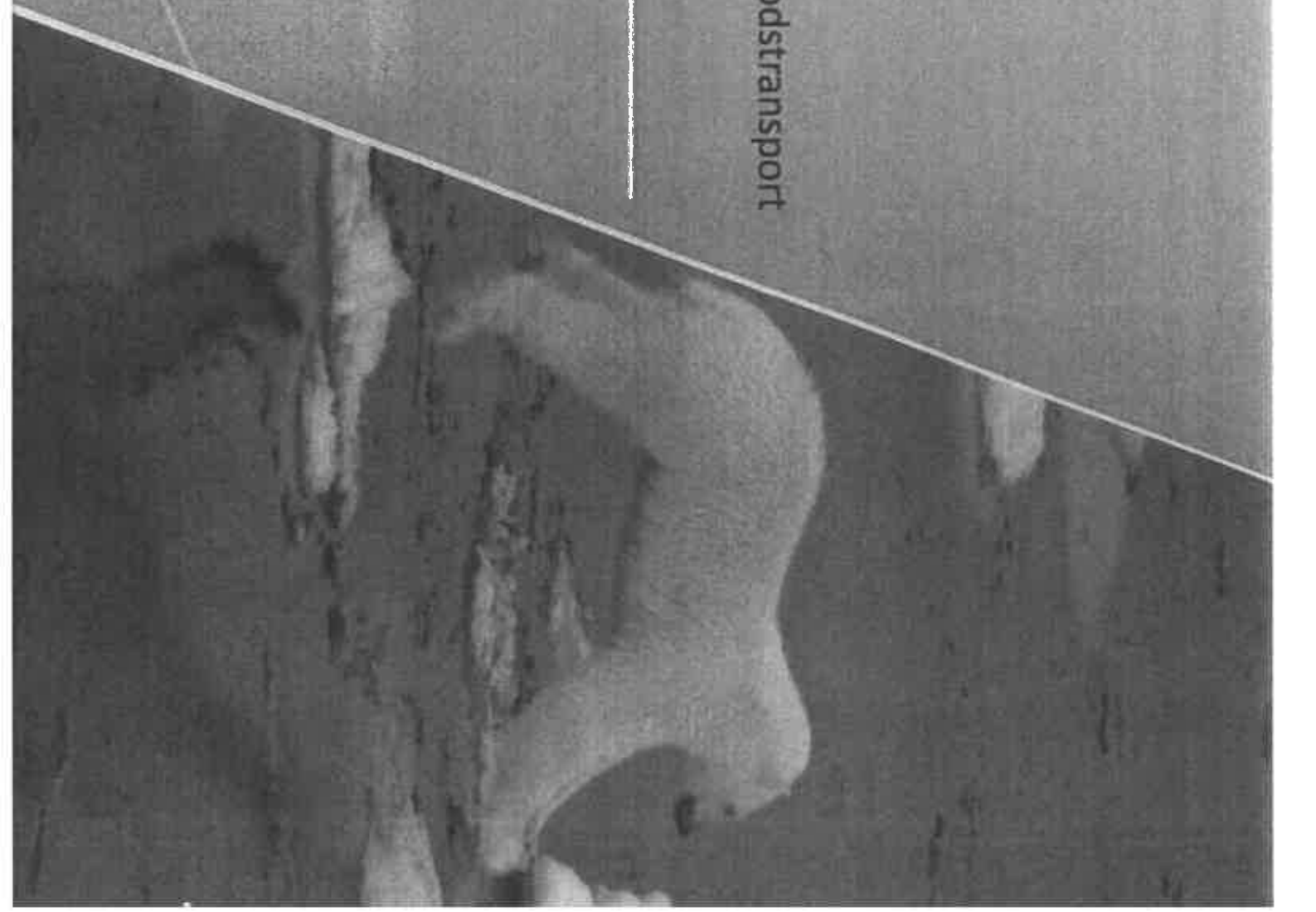

Satsninger ved IVT

Et nasjonalt ingeniørvitenskapelig og teknologisk fyrtårn i UiT

- Teknologi
- Bærekraftig bruk av ressurser
- Energi, klima, samfunn og miljø

Hovedansvar for ingeniørvitenskap og teknologi



FOU – aktiviteter og prosjekt

Electric deck machinery for fish farming vessels

- Grovfjord Mekaniske Verksted
- Sizing of batteries and converters based on operational analysis

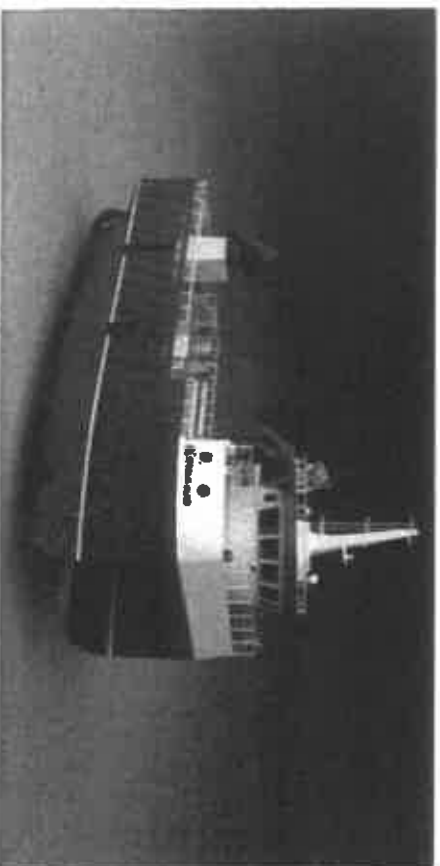

Fish farming vessels with electric propulsion

- Grovfjord Mekaniske Verksted
- Electric propulsion

FOU – aktiviteter og prosjekt

Hydrogen Transport Economy for the North-Sea Region (HYTrec 2) 2016-20

Stimulate research and technological development in the application of green transport solutions with specific focus on hydrogen fuel cell electric vehicles (FCEVs) in the nordic regions. Coordinated by Aberdeen Council and partners from Germany, Netherland, Norway and Sweden.

- Improve the supply chain and training so that the NSR becomes a Centre of Excellence for hydrogen transport and a competitive environment is formed.
- Develop innovative methods for production, storage and distribution of green hydrogen.
- Ensure that the NSR is the dominant region in the EU in terms of hydrogen transport.



ABERDEEN
CITY COUNCIL

Aberdeenshire
COUNCIL



UIT / THE ARCTIC UNIVERSITY
OF NORWAY



Interreg
North Sea Region



Cenex



Dagens situasjon i regionen

- 200 vogntog t/r gjennom Narvik hver dag
- Alle passerer gjennom store deler av regionene
- HRS betjener begge regionene og transporterer 90 000 tonn årlig
- Det sendes ca. 200 000 tonn fisk årlig med tog fra Narvik. Dette kommer med tunge kjøretøyer fra produsent til terminalen i Narvik
- Returfrakt nordover er dagligvarer. Disse fraktes videre med tunge kjøretøyer fra Narvik til lager/kunder i Nord-Norge, hovedsakelig nord og vest for Narvik
- Telling: Av 8039 kjøretøyer per dag gjennom Fagernestunnelen, er 7301 personbiler. Altså er 738 større kjøretøyer!

Eksisterende muligheter

- Hydrogen istedenfor batteri i tyngre godskjøretøyer ivaretar lasteevnen
- Hydrogen kan kjøpes og transporteres til regionen, men ..
- Hydrogen kan produseres basert på overproduksjonen av fornybar energi i regionen
- Det finnes hydrogenkjøretøyer på markedet og ENOVA støtter investeringer i slik kjøretøyer
- Det finnes ikke fyllestasjoner nord for Trondheim, men ENOVA støtter etablering av slike med inntil 40% (søknadsfrist 18. september)
- Sintef Nord sammen med sjarkfisker prøver ut sjark med hydrogendrevet el-motor. Tilsvarende kan utvikles for transport av fisk fra produsent til jernbane
- Grovfjord Mek har sammen med UiT i Narvik utviklet el-drevet servicebåt med batterier. Kan videreutvikle til hydrogen
- Vi trenger «grønn kollektivtransport» i hele regionen, også på grunn av vår felles flyplass
- **GRØNN TRANSPORT ER ET VIKTIG ELEMENT I STRATEGIENE VÅRE**

Ofoten og Sør-Troms kan sammen ta et krafttak for grønn transport – felles prosjekt ??

Mulige deltagere:

- *Regionrådene (kommunene) i front*
- HRS
- «Grønn» kollektivtransport med buss
- Fisketransport?
- Dagligvarekjedene?
- UiT
- Sintef

Handlinger:

Etablere prosjektgruppe

Søke ENOVA om støtte til

- Fyllestasjoner
- Kjøretøyer
- Annet?

Søknadsfrister i september!



Super-elbilene kjører 50 til 70 mil, har eget «kraftverk», fylles på tre minutter og ut av eksosrøret kommer det bare vandamp



Hydrogengass fra kjøretøyets tank kjøres gjennom en brenselcelle der den reagerer med oksygen og produserer elektrisitet som driver bilens el-motor. Brenselcellebilen løser dagens elbilers problem med kort rekkevidde og lang ladetid.

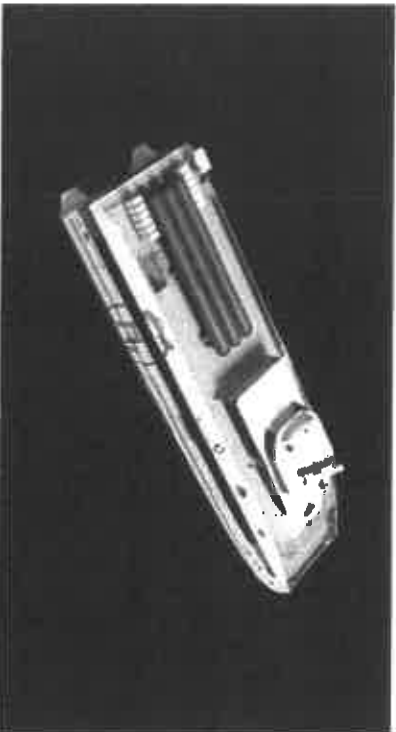

Hydrogen skal lagres på de blå tankene på skissen for fremtidens hurtigbåt. Fylkeskommunen i Sogn og Fjordane vil gjøre fylket til ledende på bruk av hydrogen som energi. FOTO: BRØDRENE AA

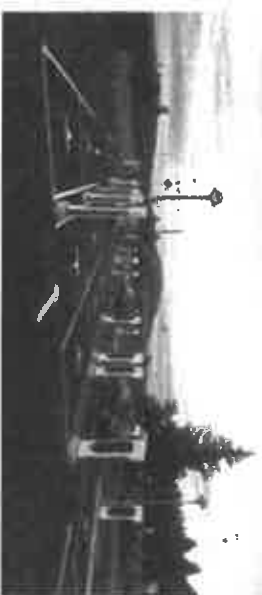

**Takk for oppmerksomheten!
Lykke til !**

STUDIE SENTERET

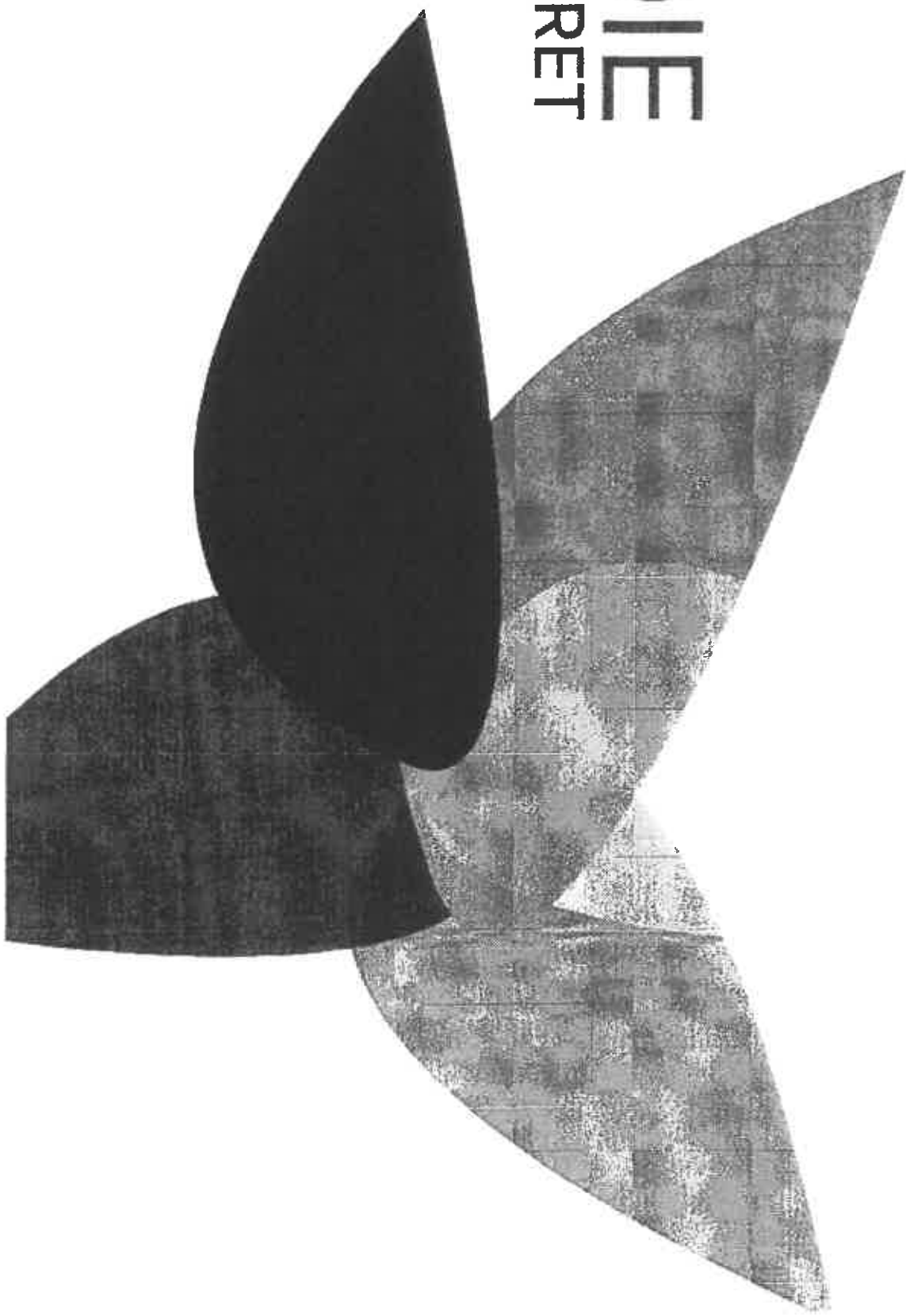



Studiesenteret.no AS

Nasjonalt nettverk for utdanning og livslang læring.

Ca 40 studiesentra i 15 fylker.

Distribuerer nettbaserte studier fra norske utdanningsinstitusjoner til regioner og lokalsamfunn.

Kontaktpunkt mellom utdanningsinstitusjoner og kommuner/lokalsamfunn.

Motor i lokal/regional kompetanseutvikling.

Utvikler, vedlikeholder og driver nettverk og plattform for undervisning/Blended Learning.

Samhandler med utdanningsinstitusjoner, kommuner og næringsliv for å:

Fremme læring gjennom hele livet og møte samfunnets behov for etter- og videreutdanning.

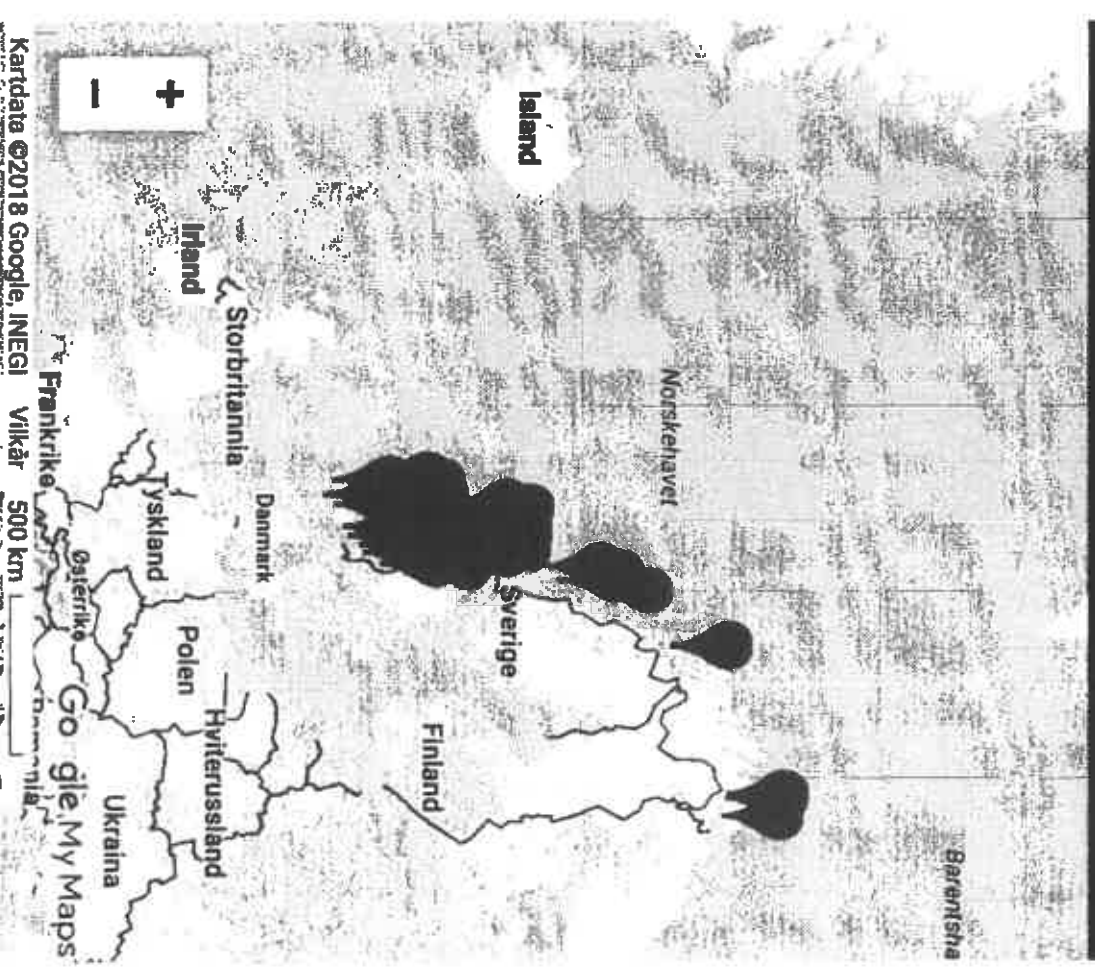

STUDIE SENTERET

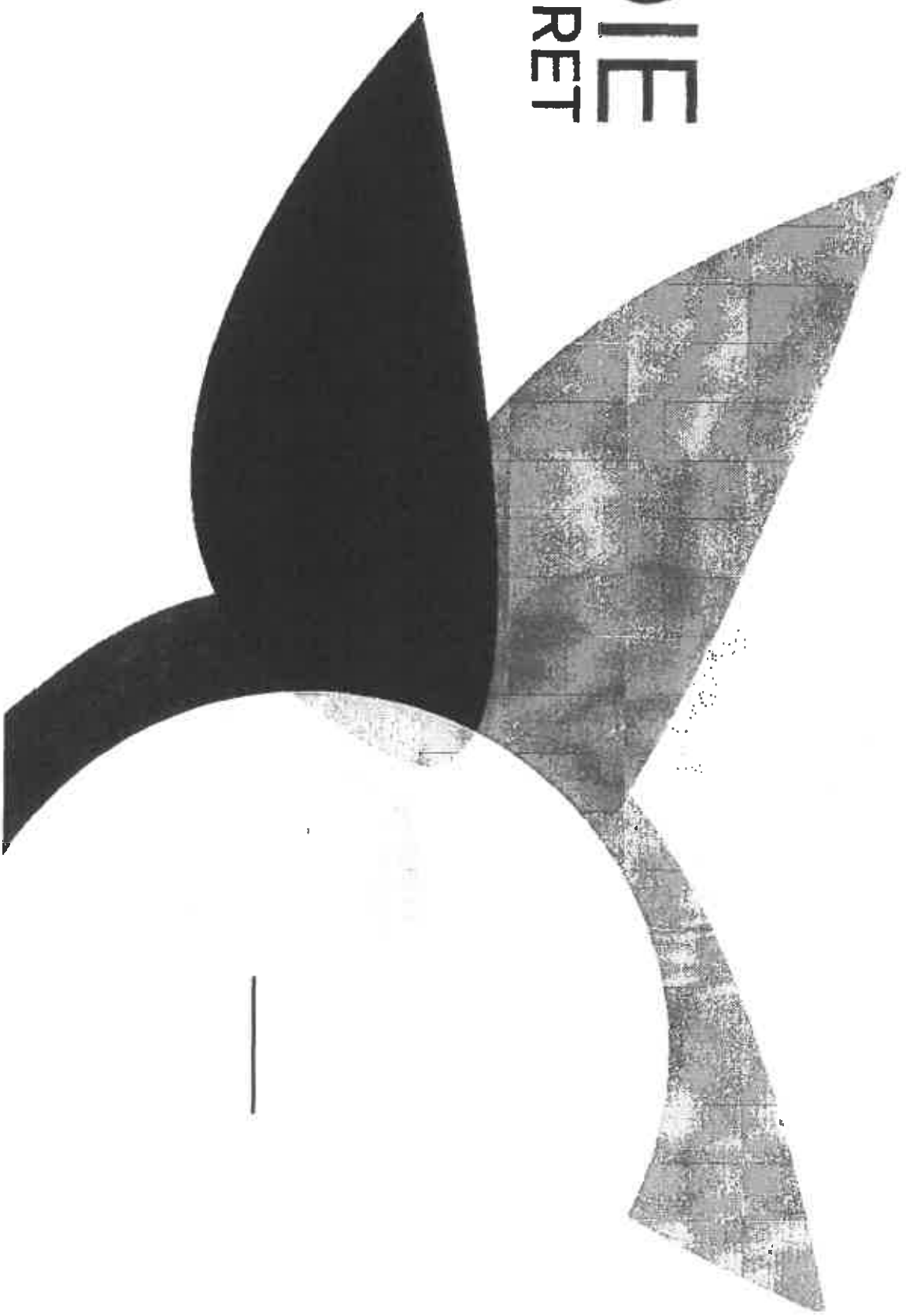

—

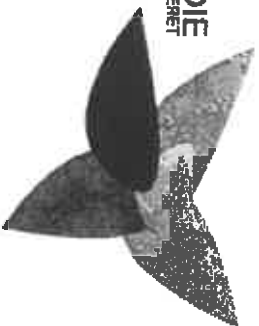

Høgskolen i Innlandet, Campus Rena 2013-

- Årstudium i Organisasjon og ledelse (60sp)
- Årstudium i Organisasjon og ledelse (60sp)
- Påbygging økonomi og administrasjon (60sp)
- Påbygging regnskapførertag (60sp)

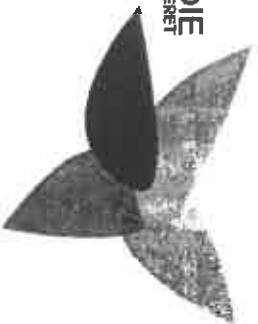

Høgskolen i Sørøst-Norge, Campus Notodden 2013-

- Grunnskolelærerutdanning 1-7 (300sp)
- Grunnskolelærerutdanning 5-10 (300sp)
- Påbygning til master for grunnskolelærerutdanning 1-7
- Påbygning til master for grunnskolelærerutdanning 5-10

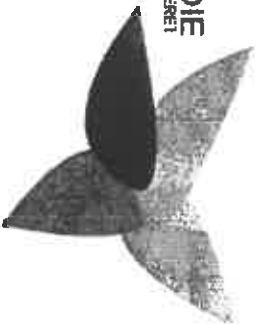

Nord Universitet, Campus Steinkjer 2015-

- Innkjøpsledelse (30sp)
- Delemner:
 - Kjøps-kontraktatferd (7,5sp)
 - Forhandlingspsykologi og beslutningstaking (7,5sp)
 - Behovsanalyse (7,5sp)
 - Innkjøpsledelse (7,5sp)



Høgskulen for landbruk og bygdeutvikling 2015-2018

- BA Nyskaping og samfunnsutvikling
- Landskap og utvikling
- Nyskaping og utviklingsarbeid
- Økonomi 1
- Økonomi 2
- Hest i næring





Tidligere studietilbud, utvalg

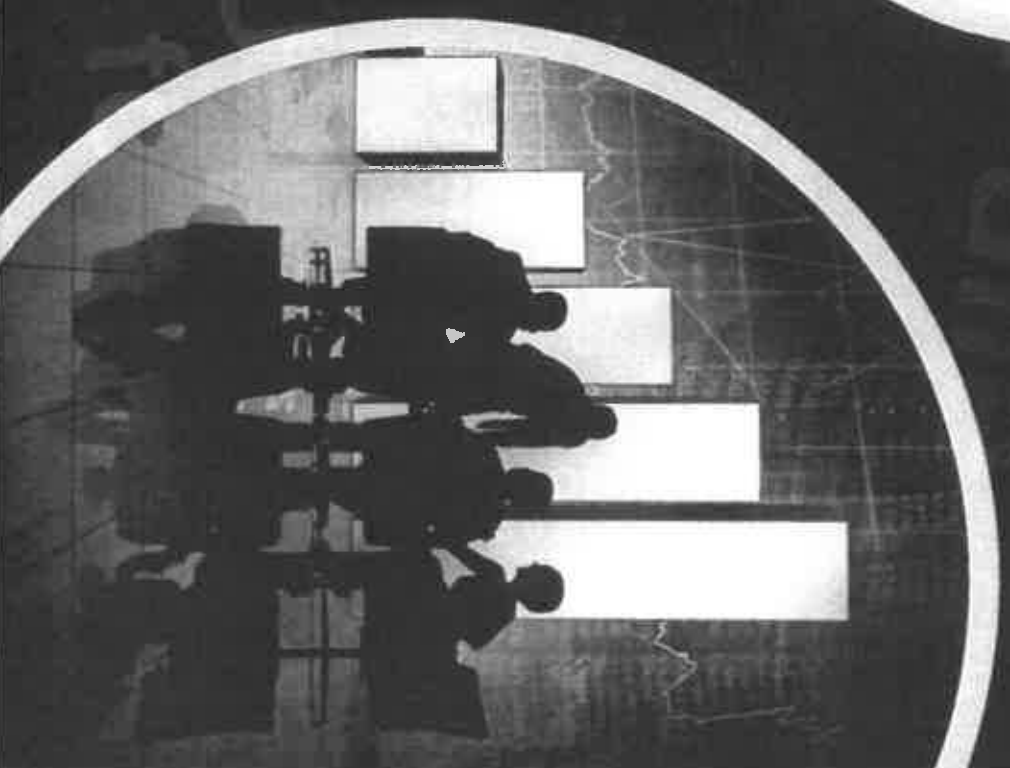

STUDIE
SENTERET



NLA Høgskolen
2017-2018

NLA
-høgskoler

Interkulturell kommunikasjon

Startet våren 2017 og slutter våren 2018.



Nord Universitet, Nesna 2013-2017

- **Flerkulturell forståelse**
- **Grunnstudium i pedagogikk**
- **Rådgivning 1**
- **Rådgivning 2**
- **Informasjonssystemer**



Nord Universitet, Nesna – Stockholms Universitet 2014-2016

- **Montessoripedagogikk**





RKK Fagskole

2015-2018

- **Tverrfaglig miljøarbeid**
 - **Psykisk helse- og rusarbeid**
- Studier klare under våren 2018.**



A decorative graphic consisting of three circles of varying sizes and a large dark shape. The largest circle is dark grey and positioned at the top left. A medium-sized, lighter grey circle is to its right. A small, dark grey circle is further to the right. On the right side of the page, there is a large, dark grey shape that is a quarter-circle at the top and a rectangle below it.

Prosjektskisse

Re:tenk Utvikling

Tiltak 2018-2020

Utllysning fra Næringsstaten i Troms Fylkeskommune

- Troms Fylkeskommune lyser ut 5.8 mill. til satsing på strategisk næringsrettet kommunesamarbeid og igangsatt prosessarbeid. Satsingen skal følge opp fylkesplanens strategi om å *videreutvikle vekstkraftige regioner i sammenheng med senterstrukturen*. Satsingen skal også følge opp KMD's delmål om inkluderende og vekstkraftige lokalsamfunn og særlig medvirke til innsatsområde 3 om *styrke kommunenes evne til å planlegge, mobilisere, samarbeide og gjennomføre utviklingstiltak*.
- Midlene retter seg mot kommuner i samarbeid og regionråd som ønsker å videreutvikle samarbeid med basis i regionale strategiske næringsplaner og andre regionale plattformer for samarbeid.
- Nedgang i Næringsfondmidlene tvinger frem eller skaper samarbeid.
- Arbeidet vil også være en videreutvikling og oppfølging av byregionarbeidet (ByR) og Nord-Troms satsing. 5,8 mill deles på 4 (1.450.000 kr pr/prosjekt): Byregionsprogrammene i Sør-Troms, Midt-Troms og Tromsø-regionen, samt Nord-Troms satsingen.
- Troms fylkeskommune vil invitere til møte med potensielle søkere. Søknadsfrist er 31.9.2018.

Budsjett Tiltak Høst 2018 - høst 2020						
Kostnader						
Prosjektledelse	400 000	Sør-Troms regionråd	1 dag per uke, 40 uker x 2 år			Faktiske kostn
Møter mellom kommunene	1 500 000	Næringsnettverk (næringsansvarlige)	4 t pr uke, 40 uker x 2 år	(650,-)		400 000
Styriingsgruppe	200 000	Regionrådet (ordførere)	15-20 timer x 8 ordførere x 2 år			200 000
Folkemøter/Innspill	200 000	Ressurspersoner, næringsforeninger m.m.	5 møter per år, 15 pers			450 000
Kunnskapsinnhenting/-deling	450 000	Kurs, kompetanseheving, kommunikasjon				200 000
Reise- og møtekostnader	200 000	Næringsnettverk (næringsansvarlige)				100 000
Diverse kostnader	100 000					1 350 000
Sum	3 050 000					
Finansering						
Egeninnsats kommunene	1 400 000					
Egeninnsats regionrådet	200 000					
Troms fylkeskommune	1 450 000					
Sum	3 050 000					

Prosjektorganisering

Prosjekteier: Sør-Troms regionråd

Styringsgruppe: Sør-Troms regionråd (ordførerne)

Prosjektansvarlig: Daglig leder STRR

Prosjektleder: Prosjektleder STRR

Prosjektgruppe: Næringsansvarlige i alle kommunene

Ressursgrupper

Mål: Samordnet gjennomføring av vedtatte tiltak i regional utviklingsplan

Tidsrom: høst 2018 – høst 2020



**LAVANGEN KOMMUNE
LOABÁGA SUOHKAN**

Dato: 12.07.2018
Vår ref.: 17/268-2174/18
Deres ref.:
Arkivkode: 056
Saksbeh.: Ingrid Hammer, tlf.: 77176507
E-post: ingrid.hammer@lavangen.kommune.no
www.lavangen.kommune.no

Finnut Consult v/Nikolaj Christiansen

**MELDING OM POLITISK VEDTAK -
ANTAGELSE AV ANBUD SKYBASERT SAK/ARKIVSYSTEM**

Formannskapet behandlet saken i møte den 5.7.18 som sak 66/18. Følgende vedtak ble fattet:

1. Det inngås kontrakt med Acos AS som leverandør av nytt skybasert sak/arkivsystem for Lavangen kommune.
2. Investeringen finansieres tilsvarende kr. 856.850,- eks. mva. Dekkes ved bruk av disposisjonsfond.
3. Årlige driftsutgifter tilsvarende kr. 100.000,- eks. mva. dekkes over ordinær drift.
4. Investeringen innarbeides i budsjett og økonomiplan.
5. Vedtaket fattes med bruk av kommunelovens § 13.
6. Følgende budsjettregulering vedtas:

Budsjettpost	Tekst	Budsjett 2018	Merinnt./mindre utgifter	Merutgifter/mindre utgifter	Regulert budsjett
0.2020.113.120	Programvare data	0		860 000	860 000
0.4291.113.120	Momskomp. investering utg.	0	0	215 000	215 000
0.7291.113.841	Momskomp. investering int.	0	215 000		-215 000
0.9400.113.120	Bruk av disp. fond	0	860 000		-860 000
SUM			1 075 000	1 075 000	

Med hilsen

Ingrid Hammer
ass.rådmann/pers.sjef

Kopi:
ALR
Salangen kommune
AIKT



Teknisk sjef

**MELDING OM POLITISK VEDTAK - LAUVMAKKEN BARNEHAGE -
BEHOV FOR BYNGINGSMESSIGE ENDRINGER**

Formannskapet behandlet saken i møte den 5.7.18 som sak 65/18. Følgende vedtak ble fattet:

1. Formannskapet bevilger kr 34 000,- eks. mva til gjennomføring av akustiske tiltak i hht saksframlegget.
2. Følgende budsjettregulering vedtas:

Budsjettpost	Tekst	Budsjett 2018	Merinnt/ mindre utgifter	Merutgifter/ mindreinntekt	Regulert budsjett
1.2300.720.221	Vedlikehold av bygninger	20 000		34 000	54 000
1.4291.720.221	Momskompensasjonsutgift	0		8 500	8 500
1.7291.720.221	Momskompensasjonsinnt.	0	8 500		-8 500
1.9400.720.221	Bruk av disp. fond	0	34 000		-34 000
Sum			42 500	42 500	

3. Vedtaket er fattet med hjemmel i kommunelovens §13.

Med hilsen

Ingrid Hammer
ass.rådmann/pers.-sjef

Kopi:
ALR
oppvekstsjef



Oppvekstsjef

MELDING OM POLITISK VEDTAK
SØKNAD OM TILLEGGSBEVILGNING - IKT-UTSTYR LAVANGEN SKOLE

Formannskapet behandlet saken i møte den 5.7.18 som skal 67/18. Følgende vedtak ble fattet:

1. Lavangen skole/SFO og Lavangen bibliotek gis anledning til å anskaffe nytt utstyr innenfor en ramme på kr. 185 600,- eks mva.
2. Utgiften dekkes ved bruk av midler fra disposisjonsfond.
3. Følgende budsjettregulering vedtas:

Budsjettpost	Tekst	Budsjett 2018	Merinnt./ mindre utgifter	Merutgifter/ mindreinntekt	Regulert budsjett
0.2002.210.202	Data - Inventar	0		185 600	185 600
0.4291.210.202	Momsutgift	0		46 400	46 400
0.7291.210.841	Momsinntekt	0	46 400		-46 400
0.9400.210.202	Bruk av disp. fond	0	185 600		-185 600
Sum			232 000	232 000	

4. Vedtaket er fattet med hjemmel i kommunelovens §13.

Med hilsen

Ingrid Hammer
ass.rådmann/pers.sjef

Kopi:
ALR
AIKT



ALR

SLUTTOPPGJØR - BRØYTESAK

Formannskapet behandlet saken i møte den 5.7.18 som sak 70/18. Følgende vedtak ble fattet:

1. Det vises til Hålogaland lagmannsretts dom av 29.6.18 mellom Lavangen kommune og Tor Erik Lind vedr. anbudskonkurranse i brøyting.
2. Dommen synliggjør en utgift på anslagsvis kr 750 000,- som dekkes ved følgende budsjettregulering:

Budsjettpost	Tekst	Budsjett 2018	Merinnt./ mindre utgifter	Merutgifter/ mindreinntekt	Regulert budsjett
1.4700.651.332	Overføring til andre (private)	0		750 000	750 000
1.9400.651.332	Bruk av disp. fond	0	750 000		-750 000
Sum			750 000	750 000	

3. Vedtaket er fattet med hjemmel i kommunelovens §13, som følge av 14 dagers betalingsfrist etter forkynt domsavslutning.

Med hilsen

Ingrid Hammer
ass.rådmann/pers.sjef

Kopi:
teknisk etat

Ørjan Skavholm

Fra: Elsa Saghaug <elsa.saghaug@komrevnord.no>
Sendt: søndag 22. juli 2018 09:48
Til: Postmottak Lavangen; Bjørn-Helge Aune
Kopi: Sissel Jorun Pedersen
Emne: Revisjonsberetning Johnsens legat for skoleungdom
Vedlegg: 2132_001.pdf

Hei

Vedlagt følger revisjonsberetningen. NB – må sendes inn før 1. august

Fortsatt god sommer

Med vennlig hilsen

Elsa Saghaug

oppdragsansvarlig revisor

KomRev NORD IKS

Tlf 77 04 14 02 / 97 14 21 48

elsa.saghaug@komrevnord.no

 LAVANGEN KOMMUNE LOV 100/2018 § 11 IKS Fødselsregister	
Att. nr. IKS: 16/14 9	2281
23 JULI 2018	
Ark. Løbe P: 241	2281
Forberedt av: BKH	Kr. 1
Kopi til: BKH	EHA, SFS, BHA

Fra: skannerharstad@komrevnord.no <skannerharstad@komrevnord.no>

Sendt: 22. juli 2018 09:35

Til: Elsa Saghaug <elsa.saghaug@komrevnord.no>

Emne: Attached Image



Til styret i stiftelsen Ragnhild og Øyvind Johnsen's legat for skoleungdom

UAVHENGIG REVISORS BERETNING

Uttalelse om revisjonen av årsregnskapet

Konklusjon

Vi har revidert Stiftelsen Ragnhild og Øyvind Johnsen's legat for skoleungdom sitt årsregnskap som viser et overskudd på kr 423,03. Årsregnskapet består av balanse per 31. desember 2017, resultatregnskap og og noter til årsregnskapet.

Etter vår mening er det medfølgende årsregnskapet avlagt i samsvar med lov og forskrifter og gir et rettviseende bilde av stiftelsens finansielle stilling per 31. desember 2017, og av dets resultat for regnskapsåret avsluttet per denne datoen i samsvar med regnskapslovens regler og god regnskapsskikk i Norge.

Grunnlag for konklusjonen

Vi har gjennomført revisjonen i samsvar med lov, forskrift og god revisjonsskikk i Norge, herunder de internasjonale revisjonsstandardene (ISA-ene). Våre oppgaver og plikter i henhold til disse standardene er beskrevet i *Revisors oppgaver og plikter ved revisjon av årsregnskapet*. Vi er uavhengige av stiftelsen slik det kreves i lov og forskrift, og har overholdt våre øvrige etiske forpliktelser i samsvar med disse kravene. Etter vår oppfatning er innhentet revisjonsbevis tilstrekkelig og hensiktsmessig som grunnlag for vår konklusjon.

Styrets og daglig leders ansvar for årsregnskapet

Styret og daglig leder (ledelsen) er ansvarlig for å utarbeide årsregnskapet i samsvar med lov og forskrifter, herunder for at det gir et rettviseende bilde i samsvar med regnskapslovens regler og god regnskapsskikk i Norge. Ledelsen er også ansvarlig for slik intern kontroll som den finner nødvendig for å kunne utarbeide et årsregnskap som ikke inneholder vesentlig feilinformasjon, verken som følge av misligheter eller utilsiktede feil.

Ved utarbeidelsen av årsregnskapet må ledelsen ta standpunkt til stiftelsens evne til fortsatt drift og opplyse om forhold av betydning for fortsatt drift. Forutsetningen om fortsatt drift skal legges til grunn for årsregnskapet så lenge det ikke er sannsynlig at virksomheten vil bli avviklet.

Revisors oppgaver og plikter ved revisjonen av årsregnskapet

Vårt mål med revisjonen er å oppnå betryggende sikkerhet for at årsregnskapet som helhet ikke inneholder vesentlig feilinformasjon, verken som følge av misligheter eller utilsiktede feil, og å avgi en revisjonsberetning som inneholder vår konklusjon. Betryggende sikkerhet er en høy grad av sikkerhet, men ingen garanti for at en revisjon utført i samsvar med lov, forskrift og god revisjonsskikk i Norge, herunder ISA-ene, alltid vil avdekke vesentlig feilinformasjon som eksisterer. Feilinformasjon kan oppstå som følge av misligheter eller utilsiktede feil. Feilinformasjon blir vurdert som vesentlig dersom den enkeltvis eller samlet med rimelighet kan forventes å påvirke økonomiske beslutninger som brukerne foretar basert på årsregnskapet.

For videre beskrivelse av revisors oppgaver vises det til:
www.nkrf.no/revisionsberetninger

Uttalelse om øvrige lovmessige krav

Konklusjon om registrering og dokumentasjon

Basert på vår revisjon av årsregnskapet som beskrevet ovenfor, og kontrollhandlinger vi har funnet nødvendig i henhold til internasjonal standard for attestasjonsoppdrag (ISAE) 3000 «Attestasjonsoppdrag som ikke er revisjon eller forenklet revisorkontroll av historisk finansiell informasjon», mener vi at ledelsen har oppfylt sin plikt til å sørge for ordentlig og oversiktlig registrering og dokumentasjon av stiftelsens regnskapsopplysninger i samsvar med lov og god bokføringsskikk i Norge.

Konklusjon om forvaltning

Basert på vår revisjon av årsregnskapet som beskrevet ovenfor, og kontrollhandlinger vi har funnet nødvendig i henhold til internasjonal standard for attestasjonsoppdrag (ISAE) 3000 «Attestasjonsoppdrag som ikke er revisjon eller forenklet revisorkontroll av historisk finansiell informasjon», mener vi at stiftelsen er forvaltet i samsvar med lov, stiftelsens formål og vedtektene for øvrig.

Harstad 22. juli 2018

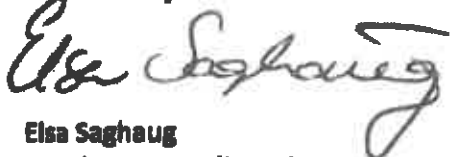

Elsa Saghaug
Oppdragsansvarlig revisor

Ørjan Skavholm

Fra: Erling Hanssen
Sendt: torsdag 26. juli 2018 09:15
Til: Postmottak Lavangen
Kopi: Albert Pedersen
Emne: VS: Signert Protokoll
Vedlegg: Protokoll nr 1-2018.pdf

 LAVANGEN KOMMUNE LAVANGEN SUOHKAN / Rådsmannen	
09/806-7	2274
26 JULI 2018	
Ad. nr.	M 60
Saksbehandler	BKH
Kopi til	APE, ASI, EHA

Denne må postføres.

Med hilsen

Lavangen kommune/Lavanga suohkan

Erling Hanssen
Rådsmann

Nessveien 7 9357 Tennevoll

Mobiltelefon : 48 18 09 18
Fasttelefon : 77 17 65 10

Besøk gjerne vår nettside på: www.lavangen.kommune.no



Fra: Vigdis Pettersen <vigdis@hrs.no>
Sendt: torsdag 12. juli 2018 11.11
Til: Representantskap; Styret; Ordførere; Rådmenn; Representantskap Vara; Styret Vara
Emne: Signert Protokoll

Til
Representantskaper
Styre
Ordførere
Rådmenn
Varamedlemmer

Vedlagt følger signert protokoll fra representantskapsmøte nr. 1/18 for Hålogaland Ressurselskap IKS

Med vennlig hilsen
Vigdis Pettersen
Adm. sekretær | 991 25162 | vigdis@hrs.no



Hålogaland Ressursselskap IKS
Postboks 333
8505 Narvik

Tlf: 76 92 20 00
Fax:
www.hrs.no



Hålogaland Ressursselskap - Grenseløst miljøsamarbeid

www.hrs.no

Hålogaland Ressursselskap IKS er et interkommunalt selskap. Selskapet ble etablert i 1990 og eies i dag av 12 kommuner i nordre Nordland og søndre Troms;



**Vedtaksprotokoll
representantskapsmøte nr. 1/18
30.mai**

Saksliste
Årsmøte onsdag den 30/5-18
(Representantskapsmøte nr. 1/2018)

Sak 01/18 Godkjenning av innkalling

Sak 02/18 Valg av to representanter til å underskrive protokollen

Sak 03/18 Godkjenning av saksliste

Orienteringer

Orientering av styrets leder Halvar Hansen og adm. direktør Kirsti Hienn

Sak 04/18 Fastsettelse av årsberetning 2017

Sak 05/18 Fastsettelse av årsregnskap 2017

Sak 06/18 Selvkostregnskapet 2017 og Selvkostfond – regulering/oppgjør

Sak 07/18 Fastsettelse av revisors honorar

Sak 08/18 Ny selskapsavtale

Sak 09/18 Valg/utredning av ny innsamlingsløsning

Sak 10/18 Fastsettelse av godtgjørelse

Sak 11/18 Valg

Deltakerliste

Representantskapsmøte 1/2018

Dato: Onsdag 30. mai 2018

Kl: 10:00

Sted: Nybygg HRS Stangnes, Harstad

Til stede;

Representantskapet	Kommune	Medlem/Vara
Svein Erik Kristiansen	Evenes	leder
Eva Helene Ottesen	Gratangen	medlem
Trygve Sandvik	Narvik	medlem
Eva Opshaug	Narvik	medlem
Frank Eilertsen	Harstad	medlem
Jim Kristiansen	Ibestad	medlem
Kåre Bakken	Kvæfjord	medlem
Odd Are Hansen	Skånland	medlem
Liv Kristin Johnsen	Tjeldsund	medlem

Svein Berg fra valgkomiteen deltar på sak 10/18 og 11/18

Forfall:

Hermod Amundsen	Ballangen	medlem
Øystein Eide	Tysfjord	medlem
John Gunnar Skogvoll	Tysfjord	varamedlem
Hanne Simonsen Iversen	Harstad	medlem

**Iflg. vedtektenes § 8 Innkalt
med talerett:**

Styret:	Halvar Hansen	leder
	Paul Rosenmeyer	nestleder
	Vibeke Aspdal	medlem
	Hennie Berghan. Riise	medlem
	Finn-Erik Johansen	ansattes representant

Forfall:	Bjørnar Olsen	medlem
	Aud Ljunggren	medlem
	Rolf Jørgensen	medlem

Ordførere og rådmenn i eierkommunene

Ordførere:

Bernhard Halvorsen	Lavangen kommune
---------------------------	-------------------------

Rådmenn:

Teknisk sjef

Rune Hjallar (med fullmakt)	Ballangen
------------------------------------	------------------

Fra adm:	Kirsti Hienn	adm.direktør
	Sven Rindstad	økonomisjef,
	Andreas Stellander	adm. sjef

Sak 01/18 Godkjenning av innkalling

Vedtak: Innkallingen godkjennes

Enstemmig vedtak.

Sak 02/18 Valg av to representanter til å underskrive protokollen

Kåre Bakken

Eva Opshaug

Vedtak;

Enstemmig vedtak.

Sak 03/18 Godkjenning av sakliste

Vedtak; Saklisten godkjennes

Enstemmig vedtak.

Sak 04/18 Fastsettelse av årsberetning 2017

Vedtak; Årsberetning 2017 for Hålogaland Ressursselskap IKS vedtas.

Enstemmig vedtak.

Sak 05/18 Fastsettelse av årsregnskap 2017

Vedtak; Det fremlagte årsregnskap med noter 2017 for Hålogaland Ressursselskap IKS vedtas som selskapets årsregnskap for 2017.

Enstemmig vedtak.

Sak 06/18 Selvkostregnskapet 2017 og Selvkostfond – regulering/oppgjør

Vedtak;

Resultatet av selvkostregnskapene tas inn i årsregnskapet for HRS Husholdning AS i egenkapitalnoten som en andel av egenkapitalen.

Selvkostområdene gjøres opp med følgende selvkostsaldi 31.12.2017:

1. Selvkostregnskap delområde – Behandling
- Kr 4 516 150,- (underskudd)
2. Selvkostregnskap delområde – Innsamling Landkommuner
- Kr 3 467 941 (underskudd)
3. Selvkostregnskap delområde – Innsamling Harstad kommune
+ Kr 11 375,- (overskudd)
4. Selvkostregnskap delområde – Innsamling Narvik kommune
+ Kr 5 615 437,- (overskudd)

Saldo på selvkostfondene videreføres og reguleres gjennom tilpasset prising av selskapets tjenester kommende periode samt rasjonaliserende og effektiviserende tiltak.

Enstemmig vedtak.

Sak 07/18 Fastsettelse av revisors honorar

Revisor godtgjøres etter regning. Betalt revisjonshonorar for 2017 utgjør totalt kr. 133 600,-, som fordeler seg slik:

Lovpålagt revisjon	kr	66 000,-
Utarbeidelse og innsendelse av årsregnskap og selvangivelse	kr	62 400,-
<u>Andre tjenester</u>	<u>kr</u>	<u>5 200,-</u>
<u>Sum honorar til revisor</u>	<u>kr</u>	<u>133 600,-</u>

Enstemmig vedtak.

Sak 08/18 Ny selskapsavtale

Vedtak;

Representantskapet for Hålogaland Ressursselskap IKS godkjenner ny selskapsavtale.

Avtalen sendes ut til alle eierkommunene for endelig godkjenning av det enkelte kommunestyre, jf. lov om interkommunale selskaper § 4 samt selskapsavtalen § 10.

Representantskapet oppfordrer til at eierkommunene får saksbehandlet og foretatt godkjenningsvedtak innen rimelig tid, senest innen utgangen av oktober 2018.

Enstemmig vedtak.

Sak 09/18 Valg/utredning av ny innsamlingsløsning

Vedtak;

Representantskapet for HRS IKS støtter utvalgets anbefaling og ber HRS arbeide videre med etablering av like tjenester og likt servicenivå som gir utvidet kildesortering og mer henting av kildesortert husholdningsavfall etter modell av Beisfjord-løsningen.

Ordningen skal blant annet inkludere innføring av et hentesystem for plastemballasje i hele HRS-regionen i løpet av høst/vinter 2018.

Representantskapet ber HRS se nærmere på tekniske og driftsmessige forhold tilknyttet innsamlingsløsning for plastemballasje, samt vurdering av henteordning eller bringeordning (returpunkt) for glass/metall og papir/emballasjekartong. Det må også vurderes hvorvidt det vil være behov for eventuelle variasjoner i systemløsningene ut ifra geografi og ulike plasseringsmuligheter.

HRS bes i den forbindelse også utarbeide en fremdriftsplan for utrulling av hele løsningen, herunder en kommunikasjonsplan som sikrer god informasjon og veiledning overfor innbyggerne om formål og praktiske hensyn ved endringen.

Enstemmig vedtak.

Sak 10/18 Fastsettelse av godtgjørelse

Vedtak; Satsene videreføres i 2018.

Enstemmig vedtak.

Sak 11/18 Valg HRS IKS

Eva Ottesen meldte seg inhabil og deltok ikke i avstemningen over valg av distriktsrepresentanter.

Vedtak;

Valg av styremedlemmer og varamedlemmer, styrets leder og nestleder

Følgende styrerepresentanter for HRS IKS velges for 4 år:

- Paul Rosenmeyer – Narvik kommune – styremedlem
- Pål Johansen - Skånland kommune – styremedlem
- Birgitte Rørvik Bruun - Evenes kommune
- Vibeke Aspdal – Ibestad kommune

Følgende styrerepresentanter for HRS IKS velges for 2 år:

- Kjersti Karjord Smørvik – Harstad kommune – styremedlem velges for 2 år

Valg av styrets leder og nestleder i HRS IKS for 2 år:

- Halvar Hansen – Harstad kommune – styreleder
- Paul Rosenmeyer – Narvik kommune – nestleder

Følgende varamedlemmer til styret i HRS IKS velges for 4 år:

- Else Marie Stenhaug – Harstad kommune – velges som 2. vara
- Trond Millejord – Narvik kommune - velges som 1. vara
- Karoline Gabrielsen - Kvæfjord kommune – velges som 1. vara
- Trond Inge Dahl – Gratangen kommune velges som 2. vara

Følgende varamedlem velges for 2 år:

- Kristine Håugen – Lavangen kommune – velges som 3. vara for 2 år

Valg av representantskapets leder og nestleder

Følgende representanter velges for 2 år:

- Som leder i Representantskapet velges ordfører Liv Kristin Johnsen, Tjeldsund kommune
- Som nestleder i Representantskapet velges Jim Kristiansen, Ibestad kommune

Enstemmig vedtak;

Valg av valgkomite:

Følgende representanter velges for 2 år:

Distriktskommuner:	Trude Hagland, leder (Evenes kommune)	- vara: Svein Berg (Skånland kommune)
Harstad kommune:	Barbro Hætta	- vara: Bjørnar Ertsås Olsen
Narvik kommune:	Jarle Teigen	- vara: Mona Nilsen

Enstemmig vedtak;

Sted:

Dato 1 - 2018



Svein Erik Kristiansen
Representantskapets leder

Sted:

Dato 27.06 - 2018



Kåre Bakken

Sted:

Dato 26.10.18 - 2018



Eva Opshaug



OPPTAK AV TJELDSUND KOMMUNE I SØR-TROMS REGIONRÅD

Saksbehandler: Erling Hanssen
Arkivsaksnr.: 09/561

Arkiv: 026

Saksnr.: Utvalg
76/18 Formannskap
29/18 Kommunestyre

Møtedato
28.08.2018
13.10.2018

Sakens dokumenter:

Vedtekter for Sør-Troms regionråd

Ingress:

Saken tar for seg opptak av Tjeldsund kommune som formelt medlem av Sør-Troms regionråd.

Rådmannens tilråding:

Rådmannen/administrasjonssjefen anbefaler at kommunestyret godkjenner vedtaket i Sør-Troms regionråd om å ta opp Tjeldsund kommune som fullverdig medlem. Medlemskapet trer i kraft når alle medlemskommuner har gitt sin godkjenning.

Det anbefales at Tjeldsund kommune kun skal betale for befolkningsandelen i 2018, og fullt medlemskap f.o.m. 1. januar 2019.

Det anbefales videre at vedtektenes § 2 endres ved utelukkende å tilføye Tjeldsund til listen over medlemskommuner.

Anbefalt ny tekst:

§ 2 Sammensetning og regionrådets geografiske virkeområde

Sør-Troms regionråd består av kommunene Gratangen, Harstad, Ibestad, Kvæfjord, Lavangen, Salangen, Skånland og Tjeldsund. Regionrådet er sammensatt av ordførerne i kommunene med varaordføreren som vararepresentant. Dersom varaordfører ikke kan møte som vararepresentant, møter den som ordfører bemyndiget. Representasjonen følger valgperioden, dvs at den til enhver tid sittende ordfører representerer sin kommune i regionrådet. Leder og nestleder velges for to år av gangen på ordinært regionrådsmøte i november måned. Dersom leder eller nestleder søker permisjon eller fritak i valgperioden, foretas suppleringsvalg så snart som mulig i ordinært regionrådsmøte.

Saksopplysninger

Bakgrunnen er at Tjeldsund og Skånland gjennomfører en prosess med kommunesammenslåing som medfører oppløsning av begge kommuner og opprettelsen av nye Tjeldsund kommune i Troms fylke. Kommunesammenslåingen vil være effektiv fra 1. januar 2020.

Tjeldsund kommune har sagt opp sitt medlemskap i Ofoten regionråd med virkning fra 1. januar 2019. Dvs. at Tjeldsund kommune fortsatt er formelt medlem av Ofoten regionråd, som fullt betalende medlem.

Tjeldsund kommune orienterer seg av naturlige årsaker mer og mer i retning av Troms, og ser det som avgjørende viktig å delta i Sør-Troms regionråd også i mellomperioden frem til kommunesammenslåingen er et faktum.

Tjeldsund kommune fremmet derfor ultimo 2017 en anmodning om å bli tatt opp som medlem av Sør-Troms regionråd.

Regionrådet vedtok på møte i Skånland 25. januar 2018 (Sak 05/18) å ta opp Tjeldsund som medlem f.o.m. 1. januar 2018. I påvente av godkjenning i Sør-Troms sine medlemskommuner har Tjeldsund deltatt på regionrådsmøtene som konsultativt medlem.

På grunn av at Tjeldsund kommune må betale fullt medlemskap i Ofoten regionråd ut 2019, ble det i ovennevnte møte vedtatt at Tjeldsund kommune kun skulle betale folketallsandelen i 2018, og fullt medlemskap fra 1. januar 2019. For 2018 utgjør befolkningsandelen kr. 23.298.

Vurdering

Opptak av Tjeldsund som medlem av Sør-Troms regionråd er en logisk konsekvens av kommunesammenslåingen med Skånland kommune. At Tjeldsund kommune allerede nå har behov for å orientere seg mot Sør-Troms er likeledes forståelig og logisk.

Opptak av nye medlemskommuner må formaliseres, og vil føre

til vedtektsendring av regionrådets vedtekter § 2, og trer i kraft først når medlemskommunene har godkjent dette.

17.08.2018

Erling Hanssen
rådmann

Formannskapetets innstilling:

1. Det vises til vedtak i Sør-Troms Regionråd i sak 5/18 behandlet 25 januar 2018.
2. Lavangen kommune godkjenner endring i vedtektene for Sør-Troms Regionråd § 2 med en tilføyelse av Tjeldsund kommune
3. Tjeldsund kommune vil være en del av Sør-Troms regionråd f.o.m. 1. januar 2019.



Sør-Troms regionråd

VEDTEKTER

Vedtatt 2015

§ 1 Formål

Regionrådet skal være et politisk samarbeidsorgan. Det skal arbeide for å utvikle og styrke regionen, spesielt infrastrukturen og rammebetingelsene for kommunene og næringslivet. Samarbeidet skal bygge på likeverdighet, åpenhet og gjensidig tillit.

§ 2 Sammensetning og regionrådets geografiske virkeområde

Sør-Troms regionråd består av kommunene Gratangen, Harstad, Ibestad, Kvæfjord, Lavangen, Salangen og Skånland. Regionrådet er sammensatt av ordførerne i kommunene med varaordføreren som vararepresentant. Dersom varaordfører ikke kan møte som vararepresentant, møter den som ordfører bemyndiget.

Representasjonen følger valgperioden, dvs at den til enhver tid sittende ordfører representerer sin kommune i regionrådet.

Leder og nestleder velges for to år av gangen på ordinært regionrådsmøte i november måned.

Dersom leder eller nestleder søker permisjon eller fritak i valgperioden, foretas suppleringsvalg så snart som mulig i ordinært regionrådsmøte.

§ 3 Organisasjonsmessige bestemmelser

Regionrådet holder årsmøte hvert år innen utgangen av april.

Det kan innkalles til ekstraordinært årsmøte når regionrådets leder eller mer enn 50 % av de deltakende kommuner forlanger det.

Administrasjonssjefene i de tilknyttede kommunene har møte- og talerett.

Regionrådet bestemmer selv hvem de for øvrig vil invitere til sine møter.

§ 4 Saksbehandling

Regionrådet fører protokoll hvor alle saker og vedtak føres inn.

Vedtak som forplikter den enkelte kommune økonomisk utover regionrådets budsjett er ikke gyldig før saken er behandlet i de berørte kommuner.

Regionrådet fatter vedtak med alminnelig flertall. Ved stemmelikhet er lederens stemmegivning avgjørende.

§ 5 Sekretariat

Regionrådet engasjerer selv sekretariatsbistand slik dette finnes hensiktsmessig.



Sør-Troms regionråd

§ 6 Budsjett og økonomi

Budsjett for det kommende år skal oversendes de tilknyttede kommuner innen utgangen av april måned.

De årlige utgifter ved drift av regionrådet dekkes av de tilknyttede kommuner. Regionrådet vedtar budsjett innenfor de rammer kommunene fastsetter.

Bevilgede beløp innbetales til regionrådets konto innen 15.01. i budsjettåret.

Regnskapsunderskudd innarbeides til dekning i neste års budsjett. Regnskapsoverskudd føres til disposisjonsfond.

§ 7 Større oppgaver

Større prosjekter og utredningsoppgaver søkes finansiert som egne prosjekter gjennom anvendelse av distriktpolitiske virkemidler og statlige tilskuddsordninger.

§ 8 Anvisningsmyndighet

Leder/nestleder anviser alle utgifter for betaling.

§ 9 Revisjon

Regnskapet skal revideres. Så lenge regnskapet føres som en del av vertskommunens regnskap, er særskilt revidering ikke nødvendig.

§ 10 Vedtektsendringer

Endringer i vedtektene kan bare foretas på ordinært eller ekstraordinært årsmøte og krever at minst 2/3-deler av de møtende representanter stemmer for endringen.

Endringer må godkjennes av de deltagende kommuner.

§ 11 Ikrafttredelse

Disse vedtekter trer i kraft fra det tidspunkt de er vedtatt av samtlige kommuner.



ETABLERING AV ASTAFJORDLEGENE

Saksbehandler: Erling Hanssen
Arkivsaksnr.: 11/455

Arkiv: G21

Saksnr.: Utvalg
73/18 Formannskap
30/18 Kommunestyre

Møtedato
28.08.2018
13.10.2018

Sakens dokumenter:

Sluttrapport prosjekt Astafjordlegen (datert 20.6.18)

Politiske vedtak vedrørende etablering av legesamarbeid fattet slik:

- Dyrøy, Formannskapet sak 2017/1100 (datert 27.10.17)
- Ibestad, Kommunestyret sak 16/00514-1 (datert ?)
- Lavangen, Kommunestyret sak 3/17 (datert 23.2.17)
- Salangen, kommunestyret sak 5/17 datert 6.2.17)

Oppdragsavtale mellom Dyrøy, Ibestad, Lavangen og Salangen og Astafjord Utvikling AS vedrørende prosjektledelse for fase 2 «Astafjordlegen»

Sakens fakta:

I kommunene Dyrøy, Ibestad, Lavangen og Salangen har det gjennom de siste årene fremkommet bekymring i forhold til legedekningen i distriktet, nye oppgaver som legges til kommunene, samt utfordringer med å rekruttere og beholde leger. I 2016 har de fire kommunene utviklet og jobbet med et prosjekt kalt Astafjordlegen. Med utgangspunkt i samarbeidsordninga Senjalegen ønsket kommunene å utvikle sin egen modell, tilpasset egne ønsker og behov.

Å gi befolkningen i kommunene et fullgodt legetilbud har til tider vært krevende. Fravær av gode søkere har ført til at legestillinger har stått ubesatt, og vikarleger fra vikarbyrå har vært benyttet. Manglende tilstedeværelse av nødvendig kompetanse har medført at enkelte kommuner ikke har kunnet motta turnusleger. Ulike samarbeidsordninger har ikke i tilstrekkelig grad gitt befolkningen den primærhelsetjenesten de etterspør. Små legekontor med én til tre leger gjør det vanskelig å planlegge når ferie skal avvikles og sykdom oppstår. Det samarbeidet som er inngått med hensyn til legevakt, der de respektive kommuners leger må ta vakter, bidrar også til en svekkelse av legetjenesten i kommunen. Det er stor fare for at det systematiske samfunnsmedisinske og lovpålagte arbeidet nedprioriteres ettersom det ikke er kapasitet.

Med dette som bakgrunn ble det gjennomført møte mellom de fire rådmennene/administrasjonssjef der målet var å avklare om det var ønskelig med et interkommunalt samarbeid. Resultatet av dette møtet var at det ble besluttet å gjennomføre et prosjekt delt inn i tre faser:

Fase 1.

Avklare grunnlaget for videre arbeid med prosjekt Astafjordlegen. Fase 1 ble gjennomført i 2016 og førte til politiske vedtak i alle kommunene.

Fase 2.

Prosjekt Astafjordlegen skal detaljplanlegges (utarbeide organisasjonsmodeller, foreta økonomiske beregninger og klargjøre for rekruttering). Opprettelse av Astafjordlegen vil ikke føre til billigere tjenester for kommunene, men en bedre tjeneste.

Det er i oppdragsgivers bestilling for fase 2 understreket at prosjektet ikke er iverksatt for å spare penger, men for å sikre stabil legedekning gjennom tiltak for primært å rekruttere og beholde leger og sekundært for å videreutvikle øvrige medarbeidere.

For å bistå i arbeidet med fase 2 besluttet referansegruppa, bestående av rådmenn/administrasjonssjef i de fire kommunene, at det skulle engasjeres ekstern prosjektleder. Etter en forenklet anbudsrunde besluttet referansegruppa i samråd med Finn AS at Astafjord Utvikling AS skulle engasjeres som prosjektleder.

Organisering fase 2:

Prosjekteier;

Dyrøy, Ibestad, Lavangen og Salangen kommune.

Oppdragsgiver/Prosjektansvarlig:

Roe Jensen, Rådmann, Ibestad

Styringsgruppe:

Roe Jensen (leder) Rådmann, Ibestad

Karl-Johan Olsen/Tore Uthaug (*1) Kommunalsjef for helse og omsorg/rådmann, Dyrøy

Erling Hansen Rådmann, Lavangen

Frode Skuggedal Administrasjonssjef, Salangen

Styringsgruppa har gjennomført fire møter. Herav to fellesmøter med arbeidsgruppa.

*1 Uthaug overtok etter Olsen 1.1.18

Prosjektleder:

Astafjord Utvikling AS v/Bjørn Nordmo og Ingrid Frantzen.

Arbeidsgruppe;

Karl-Johan Olsen Kommunalsjef for helse og omsorg, Dyrøy

Kjell-Are Pettersen Kommuneoverlege, Lavangen

Anita Dahl-Solbakken Leder av HSO, Ibestad

Lars A. Nesje Kommuneoverlege, Salangen

Arbeidsgruppa har gjennomført seks møter (to sammen med styringsgruppa) inkludert befarings på legekantorene.

Det har vært gjennomført egne møter med medarbeiderne på legekantorene, og et fellesmøte for medarbeiderne og arbeidsgruppa.

Det er gjennomført dokument og litteraturstudier. Arbeidsgruppa har vært på møte med Senjalegen og prosjektledelsen med Nasjonalt senter for distriktmedisin – UiT.

Fase 3.

Gjennomføres dersom politikerne i de fire kommunene etter fase 2 beslutter å gå videre med prosjektet. I denne fasen skal prosjektet kunne implementeres uten videre utredning.

Rådmannens vurderinger:

Ei enstemmig arbeidsgruppe tilrår at Astafjordlegen innføres. Det opprettholdes legekantor i hver kommune, som bemannes av leger og medarbeidere på alle hverdager. Dagens leger og øvrige medarbeidere ansettes i Astafjordlegen, og beholder sine nåværende arbeidssteder. Det motiveres og tilrettelegges for at disse ved kompetanseheving, sykdom og ferieavvikling kan ambulere mellom legekantorene. Personer som ansettes etter iverksettingen av Astafjordlegen ansettes på et tjenestested, men med plikt til å ambulere ved kompetanseheving, sykefravær eller ferieavvikling. Kjøring mellom ulike tjenestesteder foregår i arbeidstiden, og ved bruk av kjøretøy eid eller leaset av Astafjordlegen. Det innføres felles kommuneoverlegefunksjon fordelt på flere personer som samlet ivaretar bred fagkompetanse. Astafjordlegen ledes faglig av en av kommuneoverlegene og administrativt av en administrativ leder. Ny stilling opprettes.

Kompetanseheving av leger og øvrige medarbeidere prioriteres, og det legges opp til systematisk videreutvikling for rekruttering, mottak og oppfølging av turnusleger og studenter. Det innføres felles system for pasientjournalhåndtering og telefon, og kommunene inngår administrativt vertskommunesamarbeid i henhold til Kommunelovens §28. Før inngåelse av avtale utarbeides det avtaler for ansvar, myndighet, delegering, økonomi samt utvikling og evaluering.

Innføring av Astafjordlegen vil ha flere effekter på kort og lang sikt. Tilgang på felles system for pasientjournalhåndtering vil føre til at den enkelte lege og medarbeider i enda sterkere grad kan gi den enkelte pasient et godt tilbud. Innføring av felles telefonsystem vil føre til mindre ventetid for pasienter som for eksempel ønsker å bestille legetime. Det vil bli lettere å benytte dagens kompetanse mer effektivt på tvers av kommunegrensene. For eksempel gjennom at spesialister i allmenntidisin kan veilede andre leger, turnuskandidater og studenter, eller at medarbeidere med spesialkompetanse kan bli en ressurs for alle fire kommunene. Kommunene kan videreutvikle og systematisere deling av systemer og rutiner. Felles faglig og administrativ ledelse vil føre til bedre utnyttelse av den samlede kapasiteten, som vil føre til mindre sårbarhet i forbindelse med kompetanseheving, sykdom og ferieavvikling. Planlegging for rekruttering av nye leger og øvrige medarbeidere blir lettere, og mulighetene for veiledning og kompetanseheving forenkles.

I tillegg til dagens kostnader vil det komme ekstra kostnader. Noen av disse vil være felleskostnader, mens andre vil være ekstrakostnader for enkeltkommuner.

KOSTNADER FOR ENKELTKOMMUNER:

For å oppnå målet med to leger per ukedag må Dyrøy øke sin ressursbruk med 0,5 årsverk. Med utgangspunkt i tallene for Senjalegen (kapittel 5.5) vil det med full stilling, spesialistutdanning og kontor på andre steder utgjøre kr 870.000 per år.

50 % = kr 435.000 x 1,24 (sosiale utgifter) = kr 539.400

Summen av pasientegenandeler og refusjoner fra HELFO anslås til kr 270.000 per år (*1).
50 % av kr 270.000 = kr 135.000 per år.

Total merutgift per år for økt antall legedager: Lønn inkludert sosiale utgifter kr 539.400 minus pasientegenandeler og refusjoner fra HELFO kr 135.000 = kr 304.400

For å oppnå to medarbeidere per legedag må Dyrøy øke sin ressursbruk med 0,8 årsverk. Med utgangspunkt i ei gjennomsnittlig årslønn for medarbeidere i Dyrøy (sykepleier og helsesekretær) beregnet til kr 475.000 vil 80 % utgjøre kr 380.000,- x 1,24 (sosiale utgifter) = kr 471.200.

Økte merutgifter per år for økt antall legedager kr 304.400 og økt antall dager for medarbeidere kr 471.200 = 775.600

Per dato har Lavangen og Salangen til sammen 0,8 årsverk som kommuneoverlege, og Dyrøy 0,25 årsverk. 1 årsverk som kommuneoverlege for de fire kommunene fordeles likt på hver av de fire kommunen. Med utgangspunkt i Senjalegen utgjør et årsverk kr 870.000 x 1,24 (sosiale utgifter) = 1.078.800 : 4 = kr 269.700. For Lavangen og Salangen vil det bety en besparing på 0.15 årsverk i forhold til dagens forbruk. For Dyrøy vil kostnaden bli som for dagens nivå og for Ibestad vil det bli en merkostnad på kr 269.700

Merkostnad Dyrøy = kr 775.600

Merkostnad Ibestad = kr 269.700

*1 Det er den enkelte lege og turnuskandidat som i henhold til HELFO sine systemer skal sende inn refusjonskrav. Størrelsen på årlig refusjonsinnkreving ligger mellom kr 250.000 og kr 800.000 avhengig av om det for eksempel er turnuslege eller en erfaren lege, samt i forhold til antallet pasienter på den enkelte fastleges liste. I utregningen er det lagt opp til et lavt årlig anslag i forhold til refusjoner fra HELFO.

FELLESKOSTNADER PER ÅR

Dersom en kommune velger ikke å delta vil kostnadene for de tre andre kommunene samlet øke tilsvarende kostnadene for den kommunen som ikke deltar.

Ansettelse av administrativ leder:

Godt kvalifisert leder (høgskoleutdannet). Årslønn kr 675.000 x 1,24 = kr 837.000 per år

Kompetanseheving:

Kritisk suksessfaktor ved innføring av Astafjordlegen og gjelder for alle ansatte. Det settes av kr 200.000 per år

Møtearenaer og intern nettverksbygging:

Det settes av kr 100.000 per år.

Leasing av biler:

Kostnad ved 4 kjøretøy (et kjøretøy ved hvert legekontor) anslås til kr. 3.500 per måned per kjøretøy = kr 14.000 per måned x 12 måneder = kr 168.000 per år.

Innføring av Elektronisk pasientjournalssystem – EPJ, og felles telefonsystem:

Engangskostnad. System, lisenser, innleie kr 250.000 for EPJ og kr 100.000,- for felles telefonsystem = kr 350.000

Drift av Elektronisk pasientjournalssystem – EPJ, og felles telefonsystem:

Det forutsettes det at IT support ivaretas av en eller flere av de eksisterende dataavdelingene. Kostnad per år kr 100.000

Totalt kr 1.755.000 Av dette vil kr 350.000 være engangskostnad, Det vil si at fra og med år to vil felleskostnadene være kr 1.405.000

Fordeling av felleskostnader per år

Felleskostnadene fordeles med A) 20 % likt på hver enkelt kommune og B) 80 % fordelt etter befolkningstall.

2. 20 % fordeles likt på hver kommune:

20 % av kr 1.755.000 = kr 351.000 fordeles likt på 4 kommuner = kr 87.750,- per

3. 80 % fordelt etter folketall:

80 % av kr 1.755.000 = kr 1.404.000 fordeles etter folketall. I henhold til tabell 4.2 er folketallet 5828 innbyggere = kr 240,90 per innbygger

Dyrøy: 1138 innbyggere x kr 240,90 = kr 274.144

Ibestad: 1394 innbyggere x kr 240,90 = kr 335.814

Lavangen: 1076 innbyggere x kr 240,90 = kr 259.208

Salangen: 2220 innbyggere x kr 240,90 = kr 534.798

Sum A) og B):

Dyrøy: kr 87.750 + kr 274.144 = kr 361.894

Ibestad: kr 87.750 + kr 335.814 = kr 423.564

Lavangen: kr 87.750 + kr 259.208 = kr 346.958

Salangen: kr 87.750 + kr 534.798 = kr 622.548

Merkostnader per kommune:

	Merkostnad enkelkommuner	Felles- kostnader	SUM
Dyrøy	Kr 775.600	Kr 361.894	Kr 1.137.494
Ibestad	Kr 269.700	Kr 423.564	Kr 693.264
Lavangen		Kr 346.958	Kr 346.958
Salangen		Kr 622.548	Kr 622.548

20.08.2018

Erling Hanssen
rådmann

Formannskapetets innstilling:

1. Astafjordlegen etableres som et samarbeid mellom kommunene Dyrøy, Ibestad, Lavangen og Salangen med utgangspunkt i Kommunelovens §28, administrativt vertskommunesamarbeid. Salangen kommune er vertskommune og de tre øvrige kommunene blir samarbeidskommuner.
2. Det gjennomføres virksomhetsoverdragelse i henhold til Arbeidsmiljølovens §16. Det betyr at alt personell ved de respektive legekantorene overflyttes til Astafjordlegene.
3. Astafjordlegen opprettholder legekantor i hver kommune. Kantorene skal bemannes fem dager i uka på hverdager med minimum to leger, hvorav den ene kan være turnuskandidat. Videre bemannes det enkelte kontor med minst to medarbeidere per legedag.
4. Astafjordlegen ledes faglig av en kommuneoverlege. Det avsettes 1 årsverk til kommuneoverlegefunksjon. Funksjonen fordeles på flere personer med ulike faglige ansvarsområder, herunder faglig ledelse.
5. 100% stilling som administrativ leder opprettes.
6. Leger og øvrige medarbeidere som ansettes etter iverksettelsen av Astafjordlegene, ansettes i Astafjordlegene men med et spesifikt arbeidssted. Det er behovet for opprettholdelse av legekantor i hver kommune som bestemmer hvilke tjenestested den nyansatte blir ansatt på. Ved behov må ansatte påregne å jobbe ved andre legekantor.
7. Ordningen med både kommunalt ansatte og privatpraktiserende leger videreføres.
8. Satsingen på turnusleger, legestudenter og andre studenter videreføres og systematiseres.
9. Det innføres felles system for pasienthåndtering og telefon. Elektroniske system for pasientenes kommunikasjon med legekantorene videreutvikles, og det innføres systematisk bruk innenfor lovens begrensinger av teknologiske hjelpemidler.
10. Eksisterende kostnader ved drift av de respektive legekantorene dekkes av de respektive kommunene. Merkostnadene ved innføring av Astafjordlegene fordeles slik: 20 % fordeles likt og 80 % fordeles etter befolkningstall.
11. Det nedsettes en egen referansegruppe bestående av rådmenn/administrasjonssjefer fra alle deltakende kommuner. Vertskommunen, Salangen kommune, har ansvaret for å innkalle og informere referansegruppen. Salangen kommune har prosjektlederansvaret frem til administrativ leder har tiltrådt.
12. Lavangen kommune forutsetter at minimum to av de øvrige tre kommunene fatter vedtak om deltakelse, og er innforstått med at dersom en kommune ikke velger å delta så vil andelen felleskostnader øke.
13. Lavangen kommune sin merkostnad per år pålydende kr.346 958,- budsjetteres fra budsjettåret 2019.

PS 104/17 Bevilgning til utredning av Astafjordlegene

Rådmannens forslag til vedtak:

Ordførers innstilling:

Saksprotokoll i Formannskapet - 27.10.2017

Rådmannen erklærer seg som inhabil i saken, som medlem av Sørreisa kommunestyre.

Forslag til vedtak Marit Alvig Espenes (AP):

1. Kostnadene ved deltakelse i utredning av Astafjordlegene, innarbeides i budsjettet for 2018.
2. Dyrøy kommune oppnevner kommunalsjef for helse og omsorg, Karl Johan Olsen til arbeidsgruppa.

Enst. vedtatt.

Vedtak i Formannskapet - 27.10.2017

1. Kostnadene ved deltakelse i utredning av Astafjordlegene, innarbeides i budsjettet for 2018.
2. Dyrøy kommune oppnevner kommunalsjef for helse og omsorg, Karl Johan Olsen til arbeidsgruppa.

Arkivsak-dok. 16/00514
Arkivkode
Saksbehandler Roe Jensen

Behandlet av	Møtedato	Saknr
1 Formannskap	26.01.2017	5/17
2 Kommunestyret	23.02.2017	2/17

SAKSPROTOKOLL

Etablering av legesamarbeid

Kommunestyret har behandlet saken i møte 23.02.2017 sak 2/17

Møtebehandling

Votering

Formannskapets forslag til vedtak ble enstemmig vedtatt.

Vedtak

Kommunestyret fattet følgende vedtak:

1. Kommunestyret tar orienteringen vedrørende etablering av Astafjordlegene til etterretning
2. Kommunestyret ber arbeidsgruppen iverksette fase 2 i prosjektet, som omhandler detaljplanlegging, utarbeide organisasjonsmodeller, foreta økonomiske beregninger og klargjøre for rekrutering og implementering.
3. Kommunestyret ber om at saken fremmes for ny politisk behandling, etter at fase 2 er gjennomført



Kommuneoverlege Salangen kommune, Lars A Nesje
Kommuneoverlege Lavangen kommune, Kjell Are Pettersen
Rådmann Dyrøy kommune, Erla Svendrup
HSO-leder Ibestad kommune, Anita Dahl Solbakken
Rådmann Ibestad kommune, Roe Jensen

MELDING OM POLITISK VEDTAK - ETABLERING AV LEGESAMARBEID

Kommunestyret behandlet saken i møte 23.02.2017 sak 3/17. Følgende vedtak ble fattet:

1. Kommunestyret tar orienteringen vedrørende etablering av Astafjordlegene til etterretning.
2. Kommunestyret ber arbeidsgruppen iverksette fase 2 i prosjektet, som omhandler detaljplanlegging, utarbeide organisasjonsmodeller, foreta økonomiske beregninger og klargjøre for rekruttering og implementering.
3. Lavangen kommunestyre presiserer at legekantoret i Lavangen skal være åpen for legetjenesten 5 dager i uken.
4. Viser til notat fra interne drøftinger i arbeidsgruppen vedrørende rus- og psykiatritilbudet i kommunene.
Lavangen kommunestyre ønsker en parallell utredning av et nærmere interkommunalt tjenestetilbud innenfor rus- og psykiatriområdet, og at tjenesten i sterkere grad integreres i helhetlig og samordnet helsetjenestetilbud innenfor samarbeidende kommuner.
5. Kommunestyret ber om at saken fremmes for ny politisk behandling, etter at fase 2 er gjennomført.

Med hilsen

Evy Hansen
førstesekretær

Kopi til:
PRO-leder Lavangen kommune, Norunn Johansen



SALANGEN KOMMUNE
Sentraladministrasjon

Vår dato:
08.02.2017

Vår ref.:
358/17-G21

Saksbehandler, dir. telefon:
Johnny Sagerup, 77172009

Deres ref.:

 LAVANGEN KOMMUNE LOABÁGA SUOHKAN / Rádmannen	
Arkivsaknr	11/455-13 / oppn 535
8 FEB. 2017	
Ark kode P	621
Ark kode S	
Saksbehandler	EHA
Kase år	
Kopi id	

Dyrøy kommune
Ibestad kommune
✓ Lavangen kommune

Ret hve

MELDING OM POLITISK VEDTAK - ETABLERING AV LEGESAMARBEID

Kommunestyret behandlet i møte 06.02.2017 sak 5/17. Følgende vedtak ble fattet:

1. Kommunestyret tar orienteringen vedrørende etablering av Astafjordlegene til etterretning.
2. Kommunestyret ber arbeidsgruppen iverksette fase 2 i prosjektet, som omhandler detaljplanlegging, utarbeide organisasjonsmodeller, foreta økonomiske beregninger og klargjøre for rekruttering og implementering.
3. Kommunestyret ber om at saken fremmes for ny politisk behandling etter at fase 2 er gjennomført.

Enstemmig vedtatt

Med hilsen

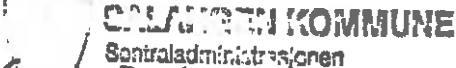
Grethe D. Kleppe
Grethe D. Kleppe
Sekretær

Kopi til:

Forslag til

OPPDRAGSAVTALE

mellom

**DYRØY KOMMUNE, IBESTAD KOMMUNE, LAVANGEN KOMMUNE,
SALANGEN KOMMUNE og ASTAFJORD UTVIKLING AS**

vedrørende

PROSJEKTLEDELSE FOR FASE 2 «ASTAFJORDLEGENE»

1. partene

Oppdragsgiver

Navn:	Dyrøy, Ibestad, Lavangen og Salangen Kommune
Kontaktperson:	Roe Jensen (Ibestad kommune)
Adresse:	Kopparvika 7
Postnummer:	9450 Hamrvik
Mobil:	+47 90041470
E-Post:	roe.jenset@ibestad.kommune.no

Oppdragstaker

Navn:	Astafjord Utvikling AS
Org. nr:	990 463 522
Kontaktperson:	Bjørn F. Nordmo
Adresse:	Boks 30
Postnummer:	9355 Sjøvegan
Mobil:	+47 91 700 556
E-Post:	bjorn@arenaelvenes.no

Oppdragsgiver og oppdragstaker har fullmakt til å representere og fatte alle beslutninger angående oppdragsavtalen. Partene kan ved skriftlig varsel til den andre parten gi andre fullmakt til å opptre på sine vegne. Eventuelt skifte av representant skal meddeles den andre parten skriftlig.

2. Bakgrunn

De nevnte kommunene har gjennom 2016 initiert og jobbet med prosjekt «Astafjordlegene». Fase 1 er slutført og det er fattet likelydende politiske vedtak i de fire kommunene. For å bistå gjennomføringen av fase 2 har det vært gjennomført forenklet anbudsrunder, og på bakgrunn av denne engasjerer oppdragsgiver Astafjord Utvikling AS som prosjektleder for fase 2.

3. Organisering

Astafjord Utvikling AS har på vegne av oppdragsgiver ansvar for å lede prosessen med arbeidet i fase 2 iht notatet «Astafjordlegene fase 2» datert 11.10.17 med de dokumentene som det der henvises til. Astafjord Utvikling AS skal bidra til å sikre gjennomføringen av de aktivitetene og tiltakene som fremkommer av denne avtalen og de nevnte dokumentene. Arbeidet skal utføres innenfor rammene av de beslutninger som fortløpende fattes av oppdragsgiver i nær dialog med oppdragstaker. Astafjord Utvikling AS rapporterer til prosjektets referansegruppe ved administrasjonssjefen i Ibestad kommune.



Astafjord Utvikling AS må for øvrig forholde seg til retningslinjer og pålegg som gis av oppdragsgiver, samt de til enhver tid gjeldende lover og regler innenfor kommune, - aksje- og regnskapsloven.

Oppdragsgiver forplikter seg til å stille med nødvendig personell for å støtte oppdragstaker i sitt arbeid. Omfanget av dette avtales fortløpende mellom oppdragsgiver og oppdragstaker.

Astafjord Utvikling AS har prosjektlederansvaret for prosjektet og har ansvaret for prosjektets fremdrift, samt sluttdokumentasjon.

4. Avtalens varighet – oppsigelse/oppheving

Avtalen gjelder fra og med **15. oktober - 2017** og avsluttes per 15.3.18, uten videre forpliktelser for noen av partene.

5. Avtalens omfang og godtgjørelse

Astafjord Utvikling AS har i henhold til avtalens pkt 3 ansvar for å bidra til at det gjennomføres et mest mulig optimalt arbeid i forhold til de til enhver tid gjeldende menneskelige og økonomiske ressurser.

Godtgjøringen fastsettes til kr 422.000,- (eks mva), og faktureres slik:

25 % = kr 105.500,- (eks mva) med forfall per 1.11.17.

50 % = kr 211.000,- (eks mva) med forfall per 1.2.18.

25 % = kr 105.500,- (eks mva) med forfall per 1.4.18.

Faktura sendes:
Ibestad kommune
Attn: Roe Jenset
Kopparvika 7
9450 Hamnvik

Faktura merkes: «Prosjektledelse fase 2 prosjekt Astafjordlegene»

Nødvendig møte og reisevirksomhet avklares mellom oppdragsgiver og oppdragstaker innenfor de økonomiske rammene av denne avtalen.

Astafjord Utvikling AS er selv ansvarlig for sin bemanning i prosjektet, egen regnskapsføring, samt betaling av skatter/avgifter, avsetning til feriepenger og så videre.

6. Underskrifter

Denne avtalen er utstedt i to eksemplarer, ett til oppdragsgiver og ett til Astafjord Utvikling AS.

Sjøvegan den 21.10.2017

.....
Prosjekt Astafjordlegene»
Roe Jenset
Rådmann Ibestad kommune

.....
Astafjord Utvikling AS
Bjørn F. Nordmo
Daglig leder



**GODKJENNING AV NY SELSKAPSAVTALE FOR HÁLOGALAND
RESSURSSELSKAP IKS**

Saksbehandler: Albert Pedersen
Arkivsaksnr.: 13/334

Arkiv: 026

Saksnr.: Utvalg
28/18 Planutvalg
31/18 Kommunestyre

Møtedato
30.08.2018
13.10.2018

Sakens dokumenter:

Brev datert 21.06.2018 fra HRS
Selskapsavtale for HRS

Sakens fakta:

Forslaget til ny selskapsavtale er identisk med den versjonen som ble sendt ut på høring 10. januar 2018.

Saken var til behandling i Planutvalget, sak 3/18 i møte 13.02.2018.

Planutvalget hadde ingen merknader til det utkastet som var til behandling.
Heller ingen andre av eierkommunene hadde merknader til høringsutkastet.

Rådmannens vurderinger:

Saken har vært til behandling i Planutvalget. Forslag til ny selskapsavtale er ikke endret på noen områder etter tidligere høringsrunde.

Ikrafttreden av ny selskapsavtale forutsetter godkjenningsvedtak fra kommunestyrene i alle eierkommunene.

Rådmannen anbefaler at Lavangen kommune godkjenner den nye selskapsavtalen.

26.07.2018

Erling Hanssen
rådmann

Albert Pedersen
teknisk sjef

Planutvalgets innstilling:

Lavangen kommune godkjenner forslag til ny selskapsavtale for Hålogaland Ressursselskap IKS

 LAVANGEN KOMMUNE LOABÁGA SUOHKAN / Rádmannen	
Arkivsaksnr. 13/334-20	Lupnr. 2207
04 JULI 2018	
Ark.kode P 026	Ark.kode S
Saksbehandler APE	Kass.år
Kopi til EHA, BKH	



Til eierkommunene

Vår ref:

Deres ref:

Narvik, 21. juni 2018

Godkjenning av ny selskapsavtale for Hålogaland Ressursselskap IKS

Vi viser til representantskapet for HRS IKS sitt vedtak 30. mai 2018 i sak 8/18 *Ny selskapsavtale*:

«Representantskapet for Hålogaland Ressursselskap IKS godkjenner ny selskapsavtale.

Avtalen sendes ut til alle eierkommunene for endelig godkjenning av det enkelte kommunestyre, jf. lov om interkommunale selskaper § 4 samt selskapsavtalen § 10.

Representantskapet oppfordrer til at eierkommunene får saksbehandlet og foretatt godkjenningsvedtak innen rimelig tid, senest innen utgangen av oktober 2018.»

Vi viser i den forbindelse også til representantskapets tidligere vedtak av 31. mai 2017 i sak 9/17 om å nedsette et eget eierutvalg for gjennomgang av selskapsavtalen, representantskapets behandling av utvalgets anbefaling i møte 20. november 2017 og vedtak i sak 19/17 om å sende ut forslaget til høring, samt utsendt høringsbrev til eierkommunene datert 10. januar 2018.

Forslag til ny selskapsavtale inneholder enkelte endringer som ikke kan godkjennes av representantskapet selv. De mest vesentlige endringsforslagene er følgende:

- Deltakerandelene låses i henhold til historisk/nåværende fordeling. Både eierandel, ansvarsandel og stemmerett reguleres likt. Nåværende motstrid og uklarheter tilknyttet folketallsjusteringer mv. elimineres derved bort. Stemmeretten baseres på gjeldende eier- og ansvarsandeler (differensiert stemmevekt), ikke folketallsbasert/justert etter antall innbyggere.
- Det foreslås at alle deltakerne velger 1 representant og 1 vararepresentant til representantskapet. Endringen medfører at Harstad og Narvik som hittil har hatt 2 representanter hver, samt 2 vararepresentanter hver, nå likestilles med de øvrige deltakerne.
- Selskapets låneramme oppjusteres fra 100 mill. kr. til 150 mill. kr. Dette for å sikre selskapet større fleksibilitet og et handlingsrom for investeringer som er bedre i samsvar med behovene og samtidig også mer i overensstemmelse med lånerammene for andre sammenliknbare selskaper.

For øvrig er det i forslaget til ny selskapsavtale foretatt en del opprydding av redaksjonell art, herunder innholdsmessig forenkling ved å redusere rene gjengivelser av lovttekst samt andre mindre oppdateringer og korrigeringer.



Selskapsavtalen for interkommunale selskaper tilsvarende vedtekter for aksjeselskaper. Men i motsetning til hvordan vedtektsendringer foretas av generalforsamlingen i aksjeselskaper, så medfører bestemmelser i IKS-loven at representantskapet ikke kan beslutte alle avtaleendringer selv. Ordningen for interkommunale selskaper krever at det er de enkelte kommunestyrene som selv må godkjenne nærmere bestemte endringer, jf. IKS-loven § 4.

Tidligere erfaringer har vist at det er vanskelig og tidkrevende å få samtlige elerkommuner til å behandle og godkjenne de endringsforslag/-vedtak som har vært fremmet fra representantskapet. Hvis en eller flere av elerkommunene, i enkelte tilfeller mange, ikke responderer, så har dette som konsekvens at selskapet står uten en gyldig oppdatert selskapsavtale. Det har dessverre vært situasjonen for HRS IKS i en årrekke.

Forslaget som nå sendes ut til endelig godkjenning er identisk med den versjonen som ble sendt ut på høring 10. januar 2018. Hensikten med høringsrunden var nettopp å gi elerkommunene anledning i en tidlig fase til å komme med eventuelle merknader, slik at selve godkjenningsprosessen forhåpentligvis denne gang kan fullføres raskere. Ingen av eierne hadde merknader til høringsutkastet.

På vegne av representantskapet ber og oppfordrer vi herved våre elerkommuner til å godkjenne ny selskapsavtale. Vi minner også om at representantskapet i sitt vedtak har en forventning om at denne saken kan tas opp til behandling innen rimelig tid, senest innen utgangen av oktober 2018.

Det er tilstrekkelig at godkjenningsvedtakene eksempelvis formuleres slikt:

«[Navn] kommune godkjenner forslag til ny selskapsavtale for Hålogaland Ressursselskap IKS».

Vi ber om at elerkommunene melder tilbake til selskapet når kommunestyret har behandlet saken og det foreligger gyldig godkjenningsvedtak.

Med vennlig hilsen
Hålogaland Ressursselskap IKS

Andreas Stellander
Administrasjonssjef

SELSKAPSAVTALE FOR HÅLOGALAND RESSURSSELSKAP IKS

I medhold av lov om interkommunale selskaper av 29. januar 1999 nr. 6.

§ 1 Selskapet.

Selskapets navn er Hålogaland Ressursselskap IKS.

§ 2 Deltakere og deltakerandeler.

Selskapet eies av kommunene Harstad, Narvik, Ballangen, Evenes, Gratangen, Ibestad, Kvæfjord, Lavangen, Skånland, Tjeldsund og Tysfjord.

Deltakerandel er:

Harstad - 7/21 del, Narvik - 5/21 del og Ballangen, Evenes, Gratangen, Ibestad, Kvæfjord, Lavangen, Skånland, Tjeldsund og Tysfjord kommuner - 1/21 del hver.

Hver enkelt deltaker innbetaler et innskudd på kr. 100.000,- pr. deltakerandel.

§ 3 Hovedkontor.

Selskapets hovedkontor er i Narvik kommune.

§ 4 Formål.

Selskapet skal, enten ved direktetildeling, i egenregi eller gjennom administrasjon av anbud, sørge for miljøvennlig og kostnadseffektiv transport, mottak og behandling av husholdningsavfall fra eierkommunene. Den enkelte eierkommune kan gjøre unntak for innsamling av husholdningsavfall.

Selskapet skal, gjennom datterselskaper og eierskap i andre selskaper samt eiendommer og utvalgte driftsmidler, på forretningsmessige grunnlag, være aktiv utøver innenfor det konkurranseutsatte avfallsmarkedet i Nord-Norge og på Nordkalotten der hvor dette gir klare synergieffekter med kjernevirksomheten nevnt i første ledd.

Selskapet skal være kompetanseorgan for eierne i avfalls- og miljøspørsmål, herunder sørge for tilstrekkelig informasjon til kommunene og dets innbyggere om avfallsordningene.

Selskapet skal gi råd ved, bistå i, eller utføre planlegging, bestilling og administrasjon av tjeneste- og vareinnkjøp innenfor tjenesteområdet etter oppdrag fra den enkelte kommune.

§ 5 Representantskapet

1. Representantskapets sammensetning.

Representantskapets medlemmer oppnevnes av de enkelte eieres kommunestyre. Alle eierkommuner velger en fast representant og en vararepresentant for en periode av fire år som sammenfaller med kommunevalgperioden. Representantene avgir stemmer etter sin deltakerandel.

Representantskapet velger selv sin leder og nestleder blant sine medlemmer for 2 år av gangen. Valg på leder og nestleder skal være skriftlig dersom noen krever det.

2. Representantskapets forretningsorden.

Representantskapsmøte innkalles og gjennomføres i henhold til IKS-loven § 8, men skal avholdes minst 2 ganger hvert år, henholdsvis årsmøte innen 1. mai og budsjettmøte innen utgangen av november måned.

Representantskapets leder innkaller til møte når det er nødvendig for behandling av en sak som etter loven eller selskapsavtalen skal behandles av representantskapet, og når det ellers er nødvendig for behandling av en bestemt sak.

Innkalling til representantskapsmøte skal skje skriftlig med minst 4 ukers varsel og skal inneholde sakliste. De enkelte deltakere skal med samme frist varsles om innkallingen og saklisten.

Representantskapets leder kan innkalle representantskapet med kortere frist i tilfeller hvor dette er påtrengende nødvendig.

Representantskapet er beslutningsdyktig når minst halvdel av medlemmene er til stede, og disse representerer minst to tredeler av stemmene (deltakerandelene). Om habilitet blir kommuneloven § 40 nr. 3 gjort gjeldende i samsvar med IKS-loven § 15.

Ordførere og rådmennene i de enkelte eierkommunene innkalles til representantskapets forhandlinger med talerett med mindre de er medlemmer i representantskapet. Den enkelte eierkommune kan invitere med politisk valgte kommunestyremedlemmer som observatører til møtet.

Saker som ikke er meddelt representantene etter de regler som gjelder for innkalling, kan ikke behandles av representantskapet med mindre samtlige representanter samtykker.

For øvrig gjelder IKS-loven § 9.

3. Representantskapets kompetanse.

Deltakerne utøver sin myndighet i selskapet gjennom representantskapet.

A. På årsmøtet skal representantskapet behandle disse sakene:

- Skriftlig årsberetning for IKS og konsern fra styret.
- Revidert årsregnskap for IKS og konsern fra styret fra forrige kalenderår.

- Valg av leder og nestleder i representantskapet hvert 2. år.
- Valg av styremedlemmer med varamedlemmer etter forslag fra valgkomiteen.
- Valg av valgkomité og dets leder og nestleder.
- Valg av styrets leder og nestleder.
- Valg av revisor og fastsettelse av revisors godtgjørelse.
- Fastsetting av godtgjørelse til representantskap og styre, samt evt. særskilte godtgjørelser til leder og nestleder i representantskap og styre.

Valgene skal være skriftlige dersom noen krever det. Vedtak og valg avgjøres med alminnelig flertall.

B. På budsjettmøtet skal representantskapet behandle disse sakene fast:

- Vedta selskapets budsjett for kommende kalenderår.
- Vedta økonomiplan for de fire neste budsjettår i henhold til IKS-loven § 20.
- Forslag fra styret til låneopptak og evt. kommunale garantier, jf. avtalens § 8.
- Forslag til endringer av låneramme for selskapet, jf. avtalens § 8.
- Fullmakter til styret.

Representantskapet skal behandle spørsmål om avhendelse og pantsettelse av fast eiendom eller andre større kapitalgjenstander etter forslag fra styret samt forslag om å foreta investeringer som er av vesentlig betydning for selskapet eller en eller flere av deltakerne, jf. IKS-loven § 25.

Vedtak om låneopptak, budsjett og låneramme krever 2/3 flertall av de avgitte stemmene.

For øvrig behandler representantskapet de saker som er fremmet av styret eller eierkommunene innen 8 uker før møtet.

§ 6 Styret

1. Styrets sammensetning.

Styret i selskapet skal ha 8 faste medlemmer. Det skal være tilsvarende antall varamedlemmer.

Styrets medlemmer velges for 4 år av gangen og maksimalt for tre perioder. Dersom særlige grunner tilsier det, kan dette fravikes.

Styrets medlemmer velges av representantskapet med unntak for ett styremedlem med varamedlem som velges av og blant de ansatte i selskapet.

Dersom styret treffer enkeltvedtak eller fastsetter forskrifter, jf. Forvaltningsloven § 2, skal de ansattes representant i styret ikke delta i behandlingen av disse sakene.

Styrets sammensetning skal være slik:

Harstad kommune:	2 medlemmer
Narvik kommune:	2 medlemmer
Øvrige deltakerkommunene:	3 medlemmer
Ansatte i selskapet:	1 medlem

Det velges 2 varamedlemmer for Harstads styremedlemmer, 2 varamedlemmer for Narviks styremedlemmer og 3 varamedlemmer for øvrige kommuners styremedlemmer. Varamedlem innkalles i rekkefølge.

2. Styrets forretningsorden.

Lederen kaller inn til møte når han finner det nødvendig eller når ett av medlemmene i styret eller administrerende direktør ber om det.

Administrerende direktør skal delta på styrets møter med talerett og føre styrets protokoll. Innkalling til møte skal skje med minst 5 dagers varsel og innkallingen skal inneholde sakliste, jf. for øvrig IKS-loven § 11.

Styret er beslutningsdyktig når minst halvparten av medlemmene er til stede. Vedtak blir gjort med vanlig flertall. Ved stemmelikhet er møtelederens stemme avgjørende.

Styret gir sin innstilling i saker som skal forelegges representantskapet og skal i god tid orientere lederen i representantskapet om slike saker.

3. Styrets virksomhet.

Forvaltningen av selskapet hører under styret. Styret har ansvar for en tilfredsstillende organisering av selskapets virksomhet, herunder datterselskaper i konsern.

Selskapet forpliktes av styrets leder eller to styremedlemmer, i begge tilfeller sammen med selskapets direktør. Administrerende direktør kan av styret meddeles prokura.

Styret skal påse at virksomheten drives i samsvar med selskapets formål, selskapsavtalen, selskapets årsbudsjett og andre vedtak og retningslinjer fastsatt av representantskapet, og skal sørge for at bokføringen og formuesforvaltningen er gjenstand for betryggende kontroll.

Styret skal påse at de virksomheter selskapet har hel- eller deleierskap i bidrar til å oppfylle selskapets overordnede målsetning.

Styret skal ansette daglig leder og føre tilsyn med daglig leders ledelse av virksomheten.

§ 7 Daglig ledelse

Selskapet skal ha en daglig leder som ansettes av styret. Daglig leder har stillingsbetegnelse administrerende direktør. Stillingsbetegnelsen kan endres av styret dersom organisatoriske tilpasninger gjør dette hensiktsmessig/nødvendig.

Administrerende direktør forestår den daglige ledelse av selskapet og skal følge de retningslinjer og pålegg som styret har gitt.

For å sikre tilfredsstillende kontroll med og informasjon om selskapets datterselskaper skal administrerende direktør, eller den han/hun bemyndiger, være styreleder i disse selskapene.

§ 8 Ansvar og lån.

1. Ansvar.

Deltakerne har et delt ansvar for selskapets forpliktelser (pro rata ansvar).

Deltakernes ansvar fordeler seg med:

<i>Kommune</i>	<i>Ansvarsandel (%)</i>	<i>Deltakerandel</i>
Harstad	33,34 %	7/21
Narvik	23,82 %	5/21
Ballangen	4,76 %	1/21
Evenes	4,76 %	1/21
Gratangen	4,76 %	1/21
Ibestad	4,76 %	1/21
Kvæfjord	4,76 %	1/21
Lavangen	4,76 %	1/21
Skånland	4,76 %	1/21
Tjeldsund	4,76 %	1/21
Tysfjord	4,76 %	1/21
Sum:	100,00 %	21/21

2. Lån.

Representantskapet kan beslutte opptak av lån til kapitalformål, til konvertering av eldre gjeld og til likviditetsformål.

Selskapet samlede lånegjeld eksklusive driftskreditt skal imidlertid til enhver tid ikke overskride 150 mill. kr pr. 1. januar 2017. Rammen justeres automatisk i samsvar med konsumprisindeks. Øvre ramme for driftskreditt er 2 mill. kr.

Vedtak om låneopptak og garantier må foretas og godkjennes etter IKS-loven § 22.

§ 9 Utvidelse, uttreden og oppløsning.

1. Utvidelse.

Representantskapet kan med to tredjedels flertall vedta opptak av nye deltakere.

Deltakerandelens størrelse fastsettes av representantskapet på bakgrunn av selskapets aktiva og passiva.

2. Uttreden.

Uttreden av selskapet skal kunne skje 1 år etter at slik oppsigelse er fremmet skriftlig. Den uttredende part skal kun kunne ta med seg maksimalt den innskutte eierandel. Den uttredende part har ikke krav på noen del av selskapets eiendeler eller del av offentlig tilskudd som selskapet har mottatt.

Den uttredende part kan forhandle med selskapet om overtakelse mot vederlag av selskapets eiendeler som ligger innenfor kommunegrensene til den uttredende part.

For øvrig gjelder bestemmelsen i IKS-loven § 30.

3. Oppløsning.

Selskapet kan oppløses dersom deltakerne er enige om det. Det enkelte kommunestyre treffer selv vedtak i saken.

Oppløsning av selskapet må godkjennes av departementet, jf. IKS-loven § 32. Avvikling skal i tilfelle oppløsning skje etter IKS-loven §§ 33 – 38.

§ 10 Endringer i selskapsavtalen, tvister.

1. Endringer i selskapsavtalen.

Endringer i selskapsavtalen må vedtas med to tredjedels flertall i representantskapet.

Endringer i selskapsavtalen som gjelder følgende forhold skal imidlertid vedtas av det enkelte kommunestyret, jf. IKS-loven § 4:

1. selskapets foretaksnavn;
2. angivelse av deltakerne;
3. selskapets formål;
4. den kommune der selskapet har sitt hovedkontor;
5. antall styremedlemmer;
6. deltakernes innskuddsplikt og plikt til å foreta andre ytelser overfor selskapet;
7. den enkelte deltakers eierandel i selskapet og den enkelte deltakers ansvarsandel i selskapet dersom denne avviker fra eierandelen;
8. antall medlemmer av representantskapet og hvor mange medlemmer den enkelte deltaker oppnevner;
9. annet som etter lov skal fastsettes i selskapsavtalen.

2. Tvister.

Dersom partene ikke er enig om annen behandling, skal tvister knyttet til avtalen avgjøres ved de ordinære domstoler. Saken skal anlegges ved det verneeting hvor selskapet har sitt hovedkontor, med mindre partene blir enige om et annet verneeting.

§ 11 Ikrafttreden.

Selskapsavtalen trer i kraft når eierkommunene har godkjent denne i kommunestyrene.



SALG AV LAGER - ORNESET EIENDOMSSKAP AS

Saksbehandler: Erling Hanssen
Arkivsaksnr.: 15/311

Arkiv: 614

Saksnr.: Utvalg

75/18 Formannskap

32/18 Kommunestyre

Møtedato

28.08.2018

13.10.2018

Sakens dokumenter:

Henvendelse fra styreleder i Orneset Eiendomsselskap

Utskrift av behandling i styret i Orneset Eiendomsselskap vedrørende salg av lager

Sakens fakta:

Per i dag eier kommunen Ornesetlageret som de leier ut til Røkeneshamn maskin og Lavangen byggindustri. I tillegg har telenor en basestasjon i bygget.

Det er tre forhold som gjør salg av lager verdt en diskusjon:

3. Lageret er gammelt og bør oppgraderes betraktelig. En slik jobb vil koste flere hundre tusen kroner.
4. Orneset eiendomsselskap der undertegnede er daglig leder og styreleder forvalter bygningen. Det brukes en del ressurser for administrasjon tidsmessig, samtidig påløper det litt lønnskostnader.
4. For Lavangen byggindustri er dette lageret kritisk for deres drift og de ønsker å få kjøp bygningen.

Spørsmålet blir relativt enkelt: 1) Enten beholder kommunen lageret og da bør bygningen gjennomgås og oppgraderes både av driftsmessige og sikkerhetsmessige årsaker. Per nå er jeg kritisk til å være leder for dette bygget da oppgradering behøves. Videre bør lønningene for ledelse og administrasjon av lageret økes det ikke står i relasjon til arbeidsmengde. Evt, kostnader kan tjenes inn ved økt leie. 2) Eller så selger kommunen lageret der man får bakt inn opsjoner om tilbakekjøp og der leie av lageret for de neste 20 årene bakes inn i salgskontrakten.

På styremøtet i Orneset eiendomsselskap 18.04.2018 ble det besluttet at man går videre med salg av lager. Dette er i tråd med ønsker også fra det forrige styret. Etter samtale med Bernhardt Halvorsen har jeg avertert lageret for salg via Finn.no og kommunens hjemmesider. Dette ved hjelp av Agnete Ryeng i PWC. Flere interessenter meldte seg, men bare en aktør tilfredsstilte kravene for kjøper.

Lavangen byggindustri har et bud inne på 1, 8 millioner NOK. 300 000 kroner i kjøpesum + 1,5 millioner som dekker 20 års kommunalt leie av lageret.

Som et postskript kan det nevnes at det er et skrikende behov for lagerkapasitet i kommunen og det eksisterer få eller ingen regulerte tomter som er klar for å imøtekomme disse behovene.

Rådmannens vurderinger:

Orneset Eiendomsselskap AS ber om en godkjenning fra eier Lavangen kommune til å selge lageret til Lavangen byggeindustri for kr. 1 800 000,-

Styret i Orneset Eiendomsselskap AS besluttet på sitt styremøte 18.april å selge den aktuelle bygningen. Det er gjennomført en prosess og det foreligger et tilbud om kjøp som også vil dekke deler av Lavangen kommune sitt behov for lagerplass for en periode på 20 år.

Det anbefales at det lageret som dd. eies av ORnest Eiendomsselskap AS selges til Lavangen Byggeindustri i tråd med resultatet etter salgsprosessen.

26.06.2018

Erling Hanssen
rådmann

Christian Ekeland
Daglig leder & Styreleder i Orneset eiendomsselskap

Formannskapetets innstilling:

1. Det vises til henvendelse dra styreleder i Orneset Eiendomsselskap Christian Ekeland vedrørende salg av lager.
2. Lavangen kommune godkjenner salg av eiendommern til Lavangen Byggeindustri for kr 1 800 000,-.

Saksframlegg: Salg av Orneset eiendomsselskap

Per I dag eier kommunen Ornesetlageret som de leier ut til Røkeneshamn maskin og Lavangen byggindustri. I tillegg har telenor en basestasjon i bygget.

Det er tre forhold som gjør salg av lager verdt en diskusjon:

1. Lageret er gammelt og bør oppgraderes betraktelig. En slik jobb vil koste flere hundre tusen kroner.
2. Orneset eiendomsselskap der undertegnede er daglig leder og styreleder forvalter bygningen. Det brukes en del ressurser for administrasjon tidsmessig, samtidig påløper det litt lønnskostnader.
3. For Lavangen byggindustri er dette lageret kritisk for deres drift og de ønsker å få kjøp bygningen.

Spørsmålet blir relativt enkelt: 1) Enten beholder kommunen lageret og da bør bygningen gjennomgås og oppgraderes både av driftsmessige og sikkerhetsmessige årsaker. Per nå er jeg kritisk til å være leder for dette bygget da oppgradering behøves. Videre bør lønningene for ledelse og administrasjon av lageret økes det ikke står i relasjon til arbeidsmengde. Evt, kostnader kan tjenes inn ved økt leie. 2) Eller så selger kommunen lageret der man får bakt inn opsjoner om tilbakekjøp og der leie av lageret for de neste 20 årene bakes inn i salgskontrakten.

På styremøtet i Orneset eiendomsselskap 18.04.2018 ble det besluttet at man går videre med salg av lager. Dette er i tråd med ønsker også fra det forrige styret. Etter samtale med Bernhard Halvorsen har jeg avertert lageret for salg via Finn.no og kommunens hjemmesider. Dette ved hjelp av Agnete Ryeng i PWC. Flere interessenter meldte seg, men bare en aktør tilfredsstilte kravene for kjøper.

Lavangen byggindustri har et bud inne på 1, 8 millioner NOK. 300 000 kroner i kjøpesum + 1,5 millioner som dekker 20 års kommunalt leie av lageret.

Som et postskript kan det nevnes at det er et skrikende behov for lagerkapasitet i kommunen og det eksisterer få eller ingen regulerte tomter som er klar for å imøtekomme disse behovene.

Mvh

Christian Ekeland

Daglig leder & Styreleder i Orneset eiendomsselskap

LAVANGEN KOMMUNE LOABÁGA SUOHKAN / Rádmannen	
15/31-7	Lopp 2527
20 JULI 2018	
Ark.kode P 614	
Saksbehandler EHA	
Kopi til	

Protokoll fra ordinær generalforsamling i Orneset Eiendomsselskap AS

LAVANGEN KOMMUNE LOABÅGA SUONIKKAN / Bådmannen	
Arkivsaksnr	15/311-8 2534
20 MAI 2018	
Ark.kode P	614
Saksbehandler	EHA
Kopli til	

Tid: 18.04.2018

Sted: Ordførerens kontor

Til stede var ordfører Bernhardt Halvorsen fra Lavangen kommune, som eier samtlige aksjer i Orneset Eiendomsselskap AS, i tillegg møtte styremedlem Jens Arvid Bratsberg, Tove Hansen og styreleder Christian Ekeland

Agenda:

1 Valg av møteleder

Vedtak: Christian Ekeland

2 godkjenning av møtelnkkalling og agenda

Vedtak: vedtatt

3 Valg av personer til å undertegne protokollen fra generalforsamlingen

Vedtak: Bernhardt Halvorsen, Christian Ekeland

4 godkjenning av årsberetning og regnskap for 2017

Vedtak: Godkjent

5 Salg av Ornesetlageret

Vedtak: Realiserer salget av lageret

6 Valg av styre

Vedtak: Gjenvalg

7 Eventuelt, selskapskontroll

Vedtak: Styreleder og eier formulerer svar på selskapskontrollen.

Tennevoll den 18.04.2018

Bernhardt Halvorsen

Christian Ekeland